

Dell Precision™ 350 Workstation

# Setup and Quick Reference Guide



## Notes, Notices, and Cautions



**NOTE:** A NOTE indicates important information that helps you make better use of your computer.



**NOTICE:** A NOTICE indicates either potential damage to hardware or loss of data and tells you how to avoid the problem.



**CAUTION:** A CAUTION indicates a potential for property damage, personal injury, or death.

## Abbreviations and Acronyms

For a complete list of abbreviations and acronyms, see the “Glossary” in the *User’s Guide*.

If you purchased a Dell™ *n* Series computer, any references in this document to Microsoft® Windows® operating systems are not applicable.

---

**Information in this document is subject to change without notice.  
© 2002 Dell Computer Corporation. All rights reserved.**

Reproduction in any manner whatsoever without the written permission of Dell Computer Corporation is strictly forbidden.

Trademarks used in this text: *Dell*, the *DELL* logo, and *Dell Precision* are trademarks of Dell Computer Corporation; *Microsoft* and *Windows* are registered trademarks of Microsoft Corporation.

Other trademarks and trade names may be used in this document to refer to either the entities claiming the marks and names or their products. Dell Computer Corporation disclaims any proprietary interest in trademarks and trade names other than its own.

**December 2002 P/N 8T146 Rev. A01**

# Contents

<b>Finding Information for Your Computer</b> .....	<b>5</b>
Connect the keyboard and the mouse .....	9
Connect the modem or the network cable .....	10
Connect the monitor .....	11
Connect the speakers .....	14
Connect the power cables and turn on the computer and monitor .....	15
Install additional software or devices .....	16
<b>Opening the Computer Cover</b> .....	<b>17</b>
<b>Inside Your Computer</b> .....	<b>19</b>
<b>Solving Problems</b> .....	<b>20</b>
Resolving Software and Hardware Incompatibilities .....	20
Using System Restore in Windows XP .....	21
Using the Last Known Good Configuration in Windows 2000 .....	22
When to Use the Dell Diagnostics .....	23
Starting the Dell Diagnostics .....	23
Beep Codes .....	26
Error Messages .....	26
Diagnostic Lights .....	26
<b>Frequently Asked Questions</b> .....	<b>30</b>



# Finding Information for Your Computer

The following table lists the resources that Dell provides as support tools. Additional resources may be shipped with your computer.

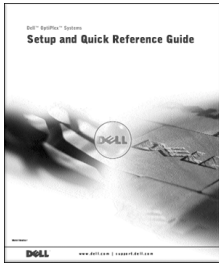
What Are You Looking For?	Find it Here
<ul style="list-style-type: none"><li>• A diagnostic program for my computer</li><li>• Drivers for my computer</li><li>• My computer documentation</li><li>• My device documentation</li></ul>	<p><b>Drivers and Utilities CD (also known as the ResourceCD)</b></p>  <p>You can use this CD to access documentation, reinstall drivers, or run diagnostics tools.</p>
<ul style="list-style-type: none"><li>• How to set up my computer</li><li>• Troubleshooting information</li><li>• Tools and utilities</li></ul>	<p><b>Setup and Quick Reference Guide</b></p> 

## What Are You Looking For?

- Express Service Code and Service Tag
- Microsoft® Windows® License Label

## Find it Here

### Express Service Code and Product Key



The labels are located on your computer under the front-panel door.

- How to reinstall my operating system

### Operating System CD and Installation Guide



If you reinstall your operating system, use the *Drivers and Utilities* CD to reinstall drivers for the devices that came with your computer.

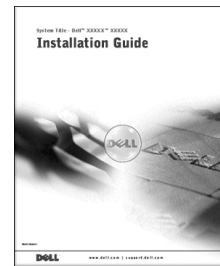
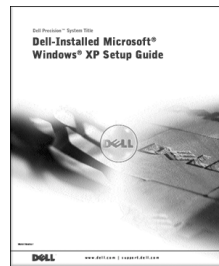

---

## What Are You Looking For?

- How to remove and replace parts
- Technical specifications
- How to configure system settings
- How to troubleshoot and solve problems

## Find it Here

### User's Guide Icon



To access the electronic documentation stored on your hard drive:

*If you are using Microsoft Windows 2000, double-click the **User's Guides** icon on your desktop. If you are using Windows XP, click the **Start** button and click **Help and Support**.*

- 
- Location of connectors on the system board **System Information Label**

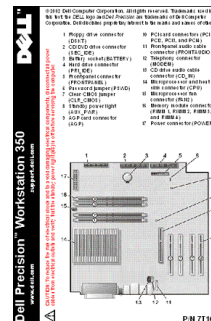

This label is located on the inside of your computer cover.

- 
- Latest drivers for my computer
  - Answers to technical service and support questions
  - Online discussions with other users and technical support
  - Documentation for my computer including the *Service Manual*

### Dell Support Website — [support.dell.com](http://support.dell.com)

The Dell Support website at [support.dell.com](http://support.dell.com) provides several online tools, including:

- Knowledge Base — Hints, tips, and online courses
  - Customer Forum — Online discussion with other Dell customers
  - Upgrades — Upgrade information for components, such as memory, the hard drive, and the operating system
  - Customer Care — Contact information, order status, warranty, and repair information
  - Downloads — Drivers, patches, and software updates
  - Reference — Computer documentation, product specifications, and white papers
-

---

**What Are You Looking For?**

- Service call status
- Top technical issues for my computer
- Frequently asked questions
- File downloads
- Details on my computer's configuration
- Service contract for my computer

---

- Warranty Information

**Find it Here**

**Dell Premier Support Website —  
[premiersupport.dell.com](http://premiersupport.dell.com)**

The Dell Premier Support website is customized for corporate, government, and education customers. This website may not be available in all regions.

---

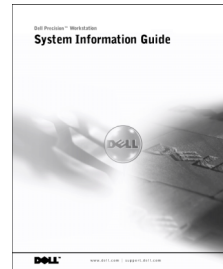
**System Information Guide**

- 
- How to use Windows XP
  - Documentation for my computer and devices

**Windows XP Help and Support Center**

- 1** Click the **Start** button and click **Help and Support**.
  - 2** Type a word or phrase that describes your problem and click the arrow icon.
  - 3** Click the topic that describes your problem.
  - 4** Follow the instructions shown on the screen.
-



# Setting Up Your Dell Precision™ 350 Computer

You must complete all steps to properly set up your computer.

## 1 Connect the keyboard and the mouse

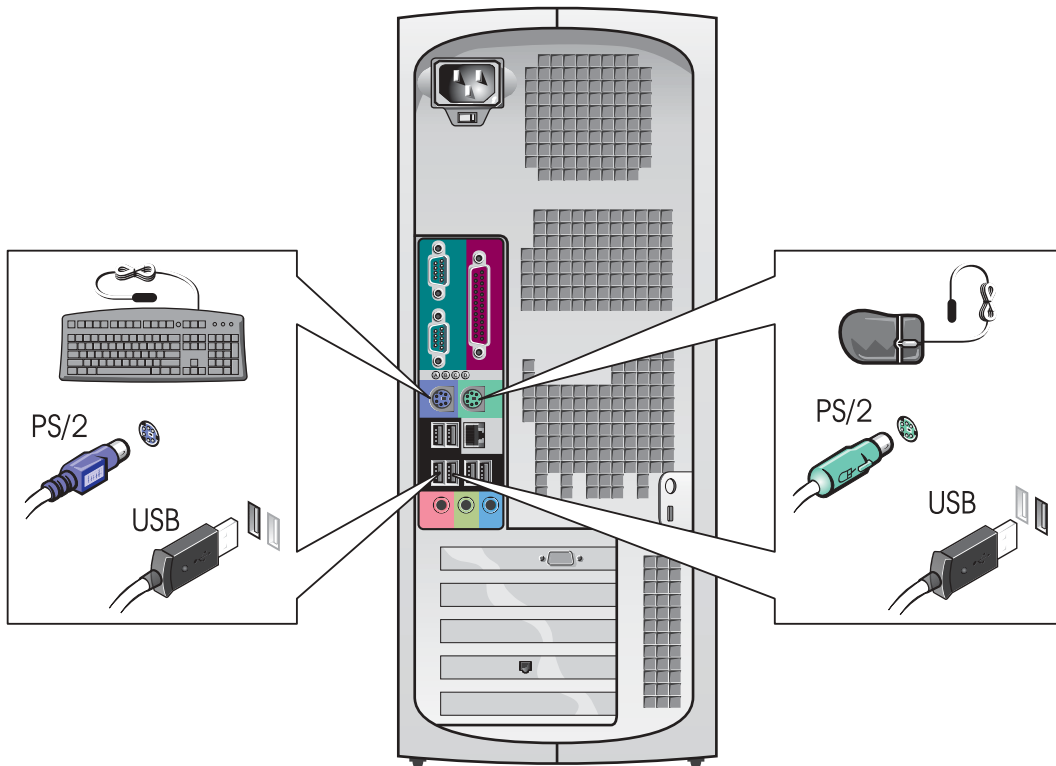

## 2

### Connect the modem or the network cable

**NOTICE:** Do not connect a modem cable to the network adapter. Voltage from telephone communications can damage the network adapter.

**NOTE:** If your computer has a network card installed, connect the network cable to the card.

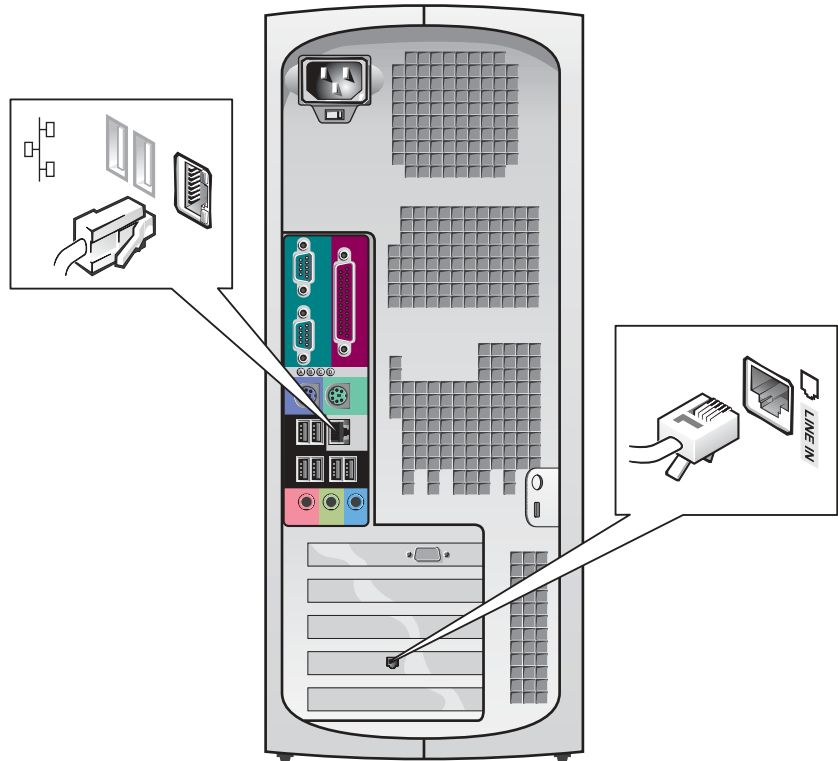

### 3

## Connect the monitor

Depending on your graphics card, you can connect your monitor in various ways.

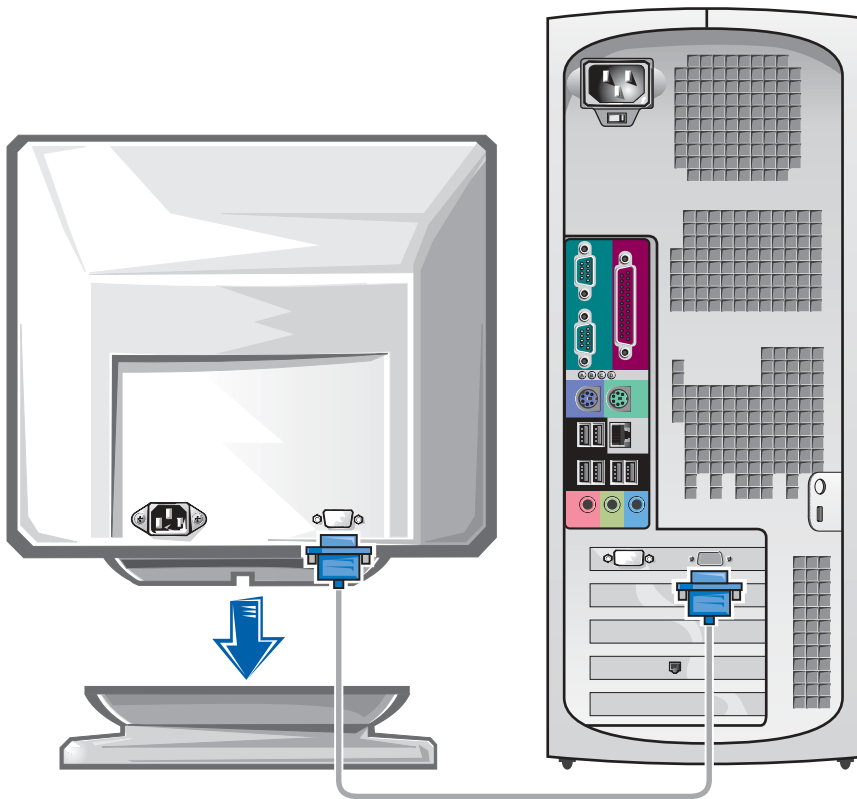

**NOTICE:** Your computer may require the use of the provided adapter or cable to connect to your monitor.

---

**For single- and dual-monitor capable cards with a single connector**

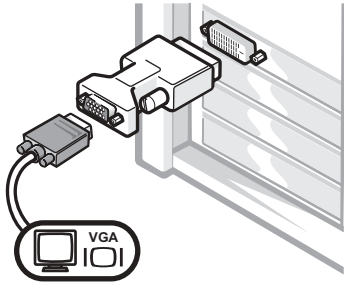

---

**VGA Adapter**

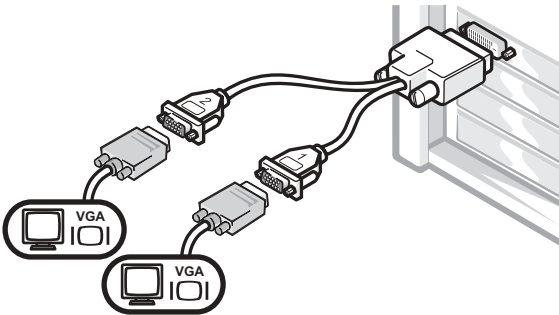
- Use the VGA adapter when you have a single monitor graphics card and you want to connect to a VGA monitor.

**Dual VGA Y Cable Adapter**

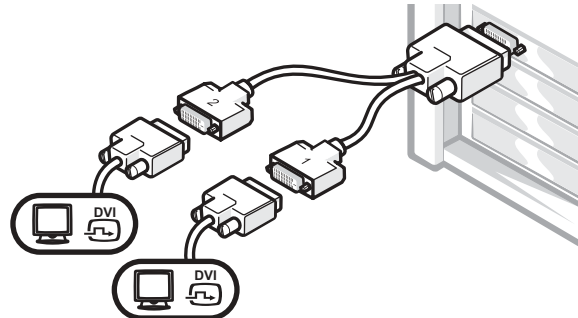
- Use the appropriate Y cable when your graphics card has a single connector and you want to connect to one or two VGA monitors.

**Dual DVI Y Cable Adapter**

- Use the appropriate Y cable when your graphics card has a single connector and you want to connect to one or two DVI monitors.

The dual-monitor cable is color coded; the blue connector is for the primary monitor, and the black connector is for the secondary monitor. To enable dual-monitor support, both monitors must be attached when the computer starts.

---

**For dual-monitor capable cards with 1 DVI and 1 VGA connector**

---

Single DVI/Single VGA

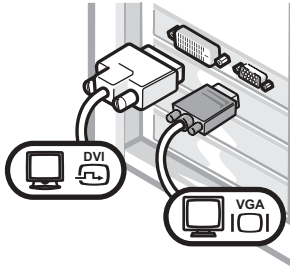

- Use the appropriate connector when you connect to one or two monitors.

Dual VGA With VGA Adapter

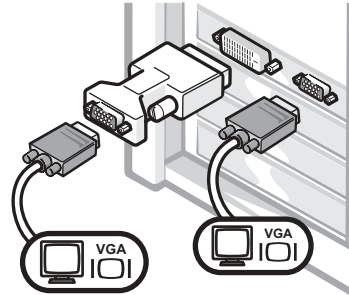

- Use the VGA adapter when you want to connect to two VGA monitors.

---

**For dual-monitor capable cards with 2 DVI connectors**

---

Dual DVI

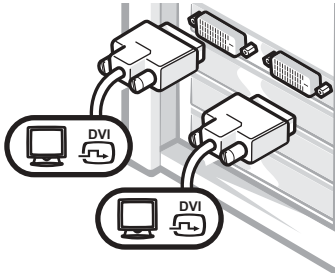

- Use the DVI connectors to connect to one or two DVI monitors.

Dual DVI With One VGA Adapter

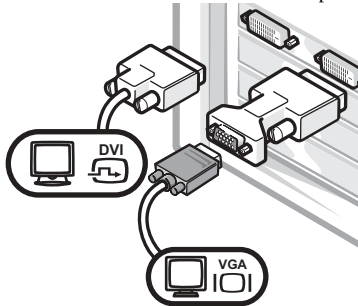

- Use the VGA adapter to connect a VGA monitor to one DVI connector.

Dual DVI With Two VGA Adapters

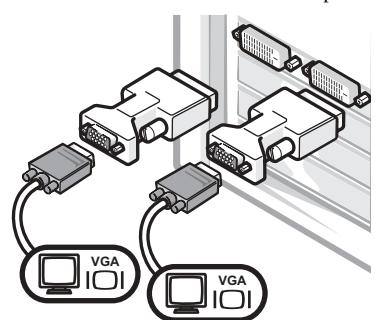

- Use two VGA adapters to connect two VGA monitors to the DVI connectors.
-

# 4

## Connect the speakers

**NOTE:** If your computer has an audio card installed, connect the speakers to the card.

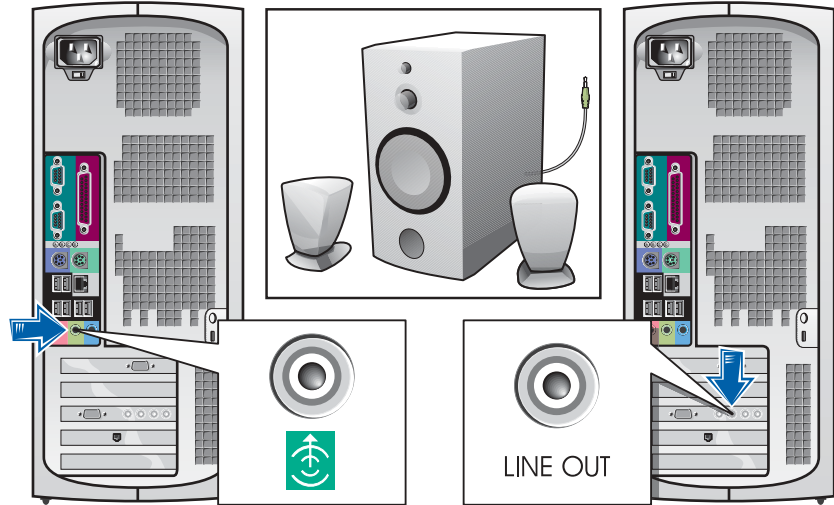

**5**

**Connect the power cables and turn on the computer and monitor**

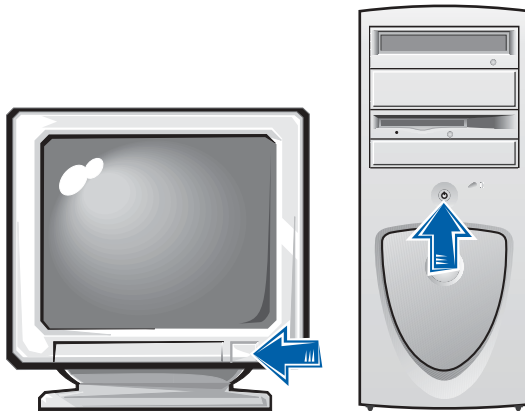
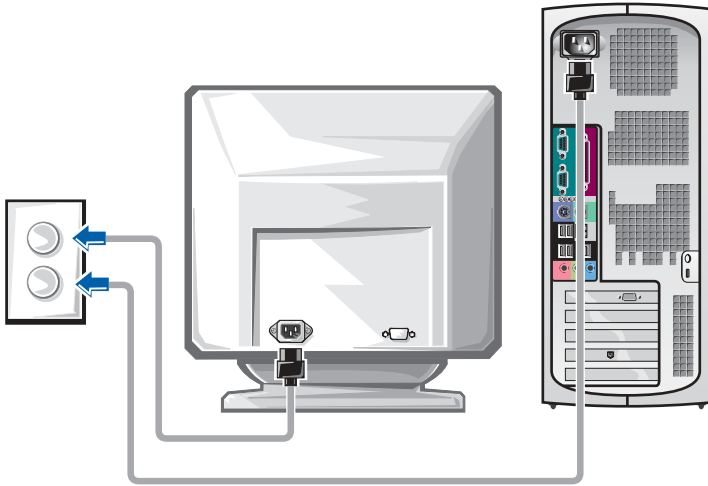

## 6

### Install additional software or devices

Before you install any devices or software that did not ship with your computer, read the documentation that came with the software or device or contact the vendor to verify that the software or device is compatible with your computer and operating system.

#### **Congratulations! You have completed the setup for your computer.**

For more information about your computer, including removing and replacing parts, diagnostics and troubleshooting tools, access the *User's Guide* from your hard drive, the *Drivers and Utilities* CD, or the Dell Support website.

#### **To access the User's Guide from your hard drive:**

*If you have Windows 2000*, double-click the **User's Guides** icon.

*If you have Windows XP*, click the **Start** button and click **Help and Support**.

#### **To access the User's Guide from the CD:**

- 1 Insert the *Drivers and Utilities* CD into the drive.

If you are using the *Drivers and Utilities* CD for the first time, the **ResourceCD Installation** window opens to inform you that the CD is about to begin installation.

- 2 Click **OK** to continue, and then respond to the prompts offered by the installation program.
- 3 Click **Next** at the **Welcome Dell System Owner** screen.

#### **To access the User's Guide from the Dell Support Site:**

- 1 Go to [www.support.dell.com](http://www.support.dell.com).
- 2 Follow the prompts on the website that ask for information about your computer.



- 3 At the Dell Support website home page, click **Reference**, click **User's Guides**, click **Systems**, and then select your Dell Precision computer.

## Opening the Computer Cover

 **CAUTION:** Before you begin any of the procedures in this section, follow the safety instructions in the *System Information Guide*.

- 1 Shut down the computer through the **Start** menu.
- 2 Ensure that your computer and attached devices are turned off. If your computer and attached devices did not automatically turn off when you shut down your computer, turn them off now.

 **NOTICE:** To disconnect a network cable, first unplug the cable from your computer and then unplug it from the network wall jack.

- 3 Disconnect any telephone or telecommunication lines from the computer.
- 4 Disconnect your computer and all attached devices from electrical outlets, and then press the power button to ground the system board.
- 5 If you have installed a padlock through the padlock ring on the back panel, remove the padlock.

 **CAUTION:** To guard against electrical shock, always unplug your computer from the electrical outlet before opening the cover.

- 6 Lay the computer on its side as shown in the illustration.

 **NOTICE:** Ensure that sufficient space exists to support the open cover—at least 30 cm (1 ft) of desktop space.

- 7 Open the computer cover:
  - a Facing the back of the computer, press the release button on the right side of the computer with one hand while pulling up on the top of the cover with the other hand.
  - b Press the release button on the left side of the computer with one hand while pulling up on the top of the cover with the other hand.
  - c Hold the bottom of the computer with one hand, and then pull open the cover with the other hand.

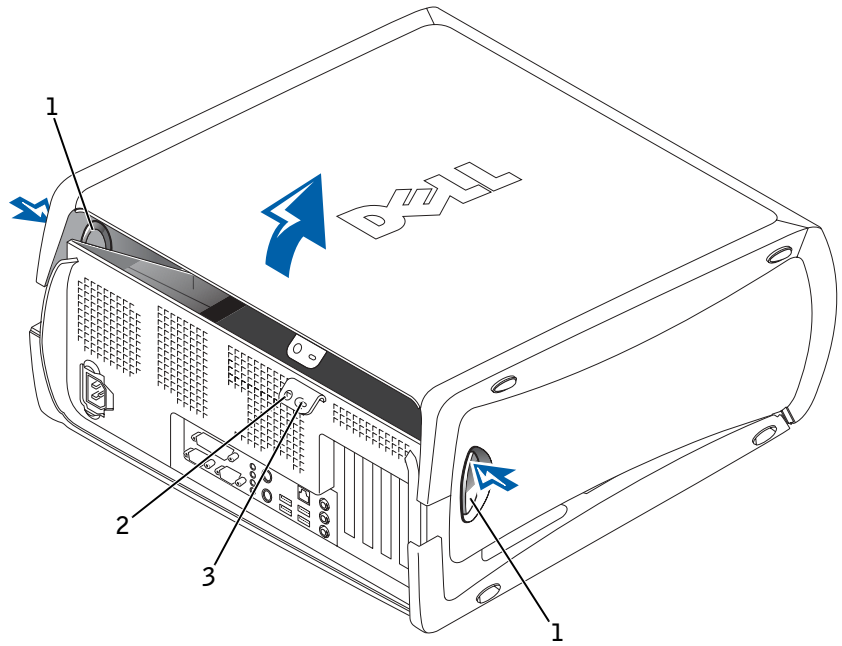

- 
- 1 release buttons (2)

---

  - 2 padlock ring

---

  - 3 security cable slot

---

# Inside Your Computer

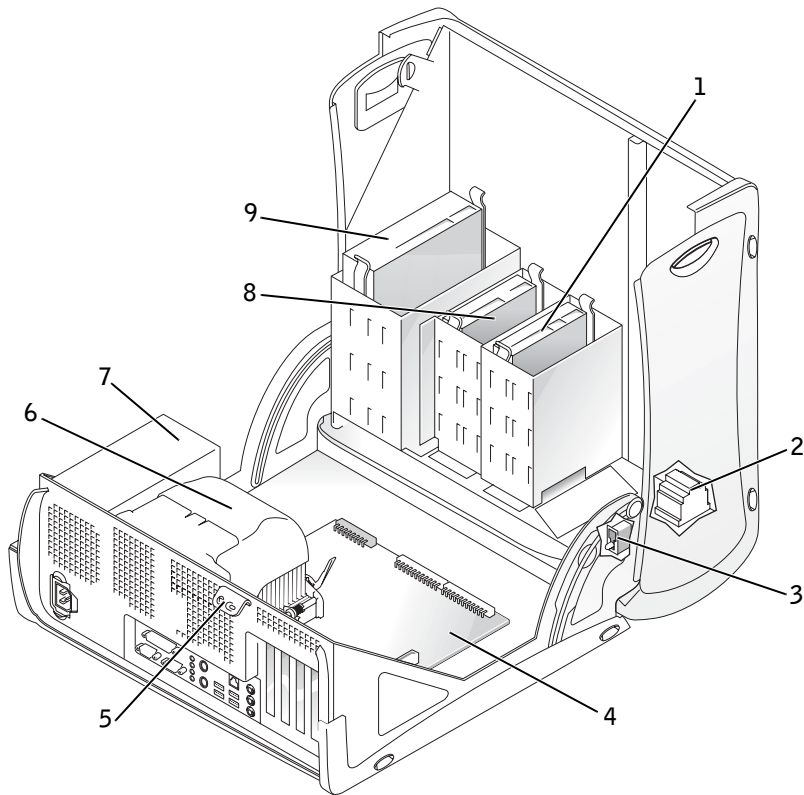

1	hard drive	6	heat sink and blower assembly
2	internal speaker	7	power supply
3	chassis intrusion switch	8	floppy drive
4	system board	9	CD/DVD drive
5	padlock ring		

# Solving Problems

## Resolving Software and Hardware Incompatibilities

### Microsoft® Windows® XP

Windows XP IRQ conflicts occur if a device either is not detected during the operating system setup or is detected but incorrectly configured.

To check for conflicts on a computer running Windows XP:

- 1 Click the **Start** button and click **Control Panel**.
- 2 Click **Performance and Maintenance** and click **System**.
- 3 Click the **Hardware** tab and click **Device Manager**.
- 4 In the **Device Manager** list, check for conflicts with the other devices.  
Conflicts are indicated by a yellow exclamation point (!) beside the conflicting device or a red x if the device has been disabled.
- 5 Double-click any conflict to display the **Properties** window.  
If an IRQ conflict exists, the **Device** status area in the **Properties** window reports the cards or devices that share the device's IRQ.
- 6 Resolve conflicts by reconfiguring the devices or removing the devices from the Device Manager.

To use the Windows XP Hardware Troubleshooter:

- 1 Click the **Start** button and click **Help and Support**.
- 2 Type `hardware troubleshooter` in the **Search** field, and click the arrow to start the search.
- 3 Click **Hardware Troubleshooter** in the **Search Results** list.
- 4 In the **Hardware Troubleshooter** list, click **I need to resolve a hardware conflict on my computer**, and then click **Next**.

### Windows 2000

To check for conflicts on a computer running Windows 2000:

- 1 Click the **Start** button, point to **Settings**, and then click **Control Panel**.
- 2 In the **Control Panel** window, double-click **System**.

- 3 Click the **Hardware** tab.
- 4 Click **Device Manager**.
- 5 Click **View** and click **Resources by connection**.
- 6 Double-click **Interrupt request (IRQ)** to view the IRQ assignments.  
Conflicts are indicated by a yellow exclamation point (!) beside the conflicting device or a red x if the device has been disabled.
- 7 Double-click any conflict to display the **Properties** window.  
If an IRQ conflict exists, the **Device** status area in the **Properties** window reports the cards or devices that share the device's IRQ.
- 8 Resolve conflicts by reconfiguring the devices or removing the devices from the Device Manager.

To use the Windows 2000 Hardware Troubleshooter:

- 1 Click the **Start** button and click **Help**.
- 2 Click **Troubleshooting and Maintenance** on the **Contents** tab, click **Windows 2000 troubleshooters**, and then click **Hardware**.
- 3 In the **Hardware Troubleshooter** list, click **I need to resolve a hardware conflict on my computer**, and then click **Next**.

## Using System Restore in Windows XP

The Windows XP operating system provides System Restore to allow you to return your computer to an earlier operating state (without affecting data files) if changes to the hardware, software, or other system settings have left the computer in an undesirable operating state. See "Windows XP Help and Support Center" on page 8 for additional information on using System Restore.

 **NOTICE:** Back up your data files regularly. System Restore does not monitor your data files or recover them.

### Creating a Restore Point

- 1 Click the **Start** button and click **Help and Support**.
- 2 Click **System Restore**.
- 3 Follow the instructions on the screen.

## Restoring the Computer to an Earlier Operating State

 **NOTICE:** Before you restore the computer to an earlier operating state, save and close all open files and close all open programs. Do not alter, open, or delete any files or programs until the system restoration is complete.

- 1 Click the **Start** button, point to **All Programs**→ **Accessories**→ **System Tools**, and then click **System Restore**.
- 2 Ensure that **Restore my computer to an earlier time** is selected, and then click **Next**.
- 3 Click a calendar date to which you want to restore your computer.

The **Select a Restore Point** screen provides a calendar that allows you to see and select restore points. All calendar dates with available restore points appear in bold.

- 4 Select a restore point and click **Next**.

If a calendar date has only one restore point, then that restore point is automatically selected. If two or more restore points are available, click the restore point that you prefer.

- 5 Click **Next**.

The **Restoration Complete** screen appears after System Restore finishes collecting data, and then the computer automatically restarts.

- 6 After the computer restarts, click **OK**.

To change the restore point, you can either repeat the steps using a different restore point, or you can undo the restoration.

## Using the Last Known Good Configuration in Windows 2000

- 1 Restart your computer and press <F8> when the message **Please select the operating system to start** appears.
- 2 Highlight **Last Known Good Setting**, press <Enter>, press <L>, and then select your operating system when prompted.

## Other Options to Help Resolve Additional Device or Software Conflicts

 **NOTICE:** The following processes erase all of the information on your hard drive.

- If the previous procedures did not work, run a low-level format of your hard drive.  
See your operating system installation guide for more information.
- Reinstall your operating system using the operating system installation guide and operating system CD.

## When to Use the Dell Diagnostics

If you experience a problem with your computer, perform the checks in "Solving Problems" in your *User's Guide* and run the Dell Diagnostics before you contact Dell for technical assistance. Running the Dell Diagnostics may help you resolve the problem without contacting Dell. If you do contact Dell, the test results can provide important information for Dell's service and support personnel.

The Dell Diagnostics allows you to:

- Perform express, extended, or custom tests on one or all devices
- Select tests based on a symptom of the problem you are having
- Choose how many times a test is run
- Display test results
- Suspend testing if an error is detected
- Access online help information that describes the tests and devices
- Receive status messages that tell you whether tests completed successfully
- Receive error messages if problems are detected

## Starting the Dell Diagnostics

It is recommended that you print these procedures before you begin.

 **NOTICE:** Only use the Dell Diagnostics to test your Dell™ computer. Using this program with other computers can result in error messages.

Enter system setup, review your computer's configuration information, and ensure that the device you want to test displays in system setup and is active.



**NOTE:** If you receive a message stating that no Diagnostics utility partition has been found, follow the instructions to run the Dell Diagnostics from your *Drivers and Utilities* CD.

Start the Dell Diagnostics from either your hard drive or from the *Drivers and Utilities* CD (also known as the ResourceCD).

### Starting the Dell Diagnostics From Your Hard Drive

- 1 Shut down and restart the computer.
- 2 When the DELL logo appears, press <F12> immediately.  
If you wait too long and the Windows logo appears, continue to wait until you see the Windows desktop. Then shut down your computer through the **Start** menu and try again.
- 3 When the boot device list appears, highlight **Boot to Utility Partition** and press <Enter>.
- 4 When the Dell Diagnostics Main Menu appears, select the test you want to run.

### Starting the Dell Diagnostics From the Drivers and Utilities CD

- 1 Insert the *Drivers and Utilities* CD into the CD drive.
- 2 Shut down and restart the computer.  
When the DELL logo appears, press <F12> immediately.  
If you wait too long and the Windows logo appears, continue to wait until you see the Windows desktop. Then shut down your computer through the **Start** menu and try again.
- 3 When the boot device list appears, highlight **IDE CD-ROM Device** and press <Enter>.
- 4 Select the **IDE CD-ROM Device** option from the CD boot menu.
- 5 Select the **Boot from CD-ROM** option from the menu that appears.
- 6 Type 1 to start the ResourceCD menu.
- 7 Type 2 to start the Dell Diagnostics.
- 8 Select **Run the 32 Bit Dell Diagnostics** from the numbered list. If multiple versions are listed, select the version appropriate for your platform.
- 9 When the Dell Diagnostics Main Menu appears, select the test you want to run.



**NOTE:** This feature changes the boot sequence for one time only. On the next start-up, the computer boots according to the devices specified in system setup.



## Dell Diagnostics Main Menu

- 1 After the Dell Diagnostics loads and the **Main Menu** screen appears, click the button for the option you want.

Option	Function
Express Test	Performs a quick test of devices. This test typically takes 10 to 20 minutes and requires no interaction on your part. Run Express Test first to increase the possibility of tracing the problem quickly.
Extended Test	Performs a thorough check of devices. This test typically takes an hour or more and requires you to answer questions periodically.
Custom Test	Tests a specific device. You can customize the tests you want to run.
Symptom Tree	Lists the most common symptoms encountered and allows you to select a test based on the symptom of the problem you are having.

- 2 If a problem is encountered during a test, a message displaying the error code and a description of the problem appear. Write down the error code and problem description and follow the instructions on the screen.

If you cannot resolve the error condition, contact Dell.

- 3 If you run a test from the **Custom Test** or **Symptom Tree** option, click the applicable tab described in the following table for more information.

Tab	Function
Results	Displays the results of the test and any error conditions encountered.
Errors	Displays error conditions encountered, error codes, and problem description.
Help	Describes the test and may indicate requirements for running the test.



**NOTE:** The Service Tag for your computer is located at the top of each test screen.

Tab	Function
Configuration	<p>Displays your hardware configuration for the selected device.</p> <p>The Dell Diagnostics obtains your configuration information for all devices from system setup, memory, and various internal tests and displays it in the device list in the left pane of the screen. The device list may not display the names of all the components installed on your computer or all devices attached to your computer.</p>
Parameters	Allows you to customize the test by changing the test settings.

- 4 When the tests are completed, if you are running the Dell Diagnostics from the *Drivers and Utilities* CD, remove the CD.
- 5 Close the test screen to return to the **Main Menu** screen. To exit the Dell Diagnostics and restart the computer, close the **Main Menu** screen.

## Beep Codes

Your computer might emit a series of beeps that identify a problem. One possible series (code 1-3-1) consists of one beep, a burst of three beeps, and then one beep. This series tell you that the computer encountered a memory problem.

If a beep code is emitted, write it down and look it up under "Beep Codes" in the *User's Guide*.

## Error Messages



If an error occurs during start-up, a message may be displayed on the monitor identifying the problem. See "Error Messages" in the *User's Guide* for suggestions on resolving any problems.





## Diagnostic Lights

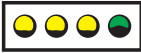



To help you troubleshoot a problem, your computer is equipped with four lights on the back panel labeled "A," "B," "C," and "D". These lights can be yellow or green. When the computer starts normally, the lights flash. After the computer starts, the lights remain green. If the computer malfunctions, the color and sequence of the lights identify the problem.

 **NOTE:** If the message is not listed, see the documentation for either the operating system or the program that was running when the message appeared.

**!** **CAUTION:** Before you begin any of the procedures in this section, follow the safety instructions in the *System Information Guide*.

Light Pattern	Problem Description	Suggested Resolution
 <p>A B C D</p>	Normal off condition or possible power failure.	Verify that the computer power cable is plugged into the computer and a working electrical outlet. Press the power button.
YYYY  <p>A B C D</p>	Possible BIOS failure; the computer is in the recovery mode.	Run the BIOS Recovery utility, wait for recovery completion, and then restart the computer.
YYGY  <p>A B C D</p>	Possible microprocessor failure.	Reinstall the microprocessor, and restart the computer.
YYGG  <p>A B C D</p>	Memory modules are detected, but a memory failure has occurred.	<p>Remove and reinstall all memory modules and CRIMMs. Ensure that all the connector tabs are locked. Restart the computer.</p> <p>Install the memory modules in memory connectors RIMM 1 (located closest to the microprocessor) and RIMM 2 and ensure that, if no additional memory is used, CRIMMs are installed in memory connectors RIMM 3 and RIMM 4.</p> <p>If you installed memory modules in memory connectors RIMM3 and RIMM4 that were not purchased from Dell, remove the modules and replace them with the CRIMMs that were originally installed in your computer.</p> <p>If available, install Dell memory of the same type into your computer.</p> <p>If the problem persists, contact Dell.</p>

Light Pattern	Problem Description	Suggested Resolution
<p data-bbox="168 249 229 274">YGYG</p>  <p data-bbox="154 357 268 381">A B C D</p>	<p data-bbox="429 244 662 296">Possible expansion card failure.</p>	<ol data-bbox="733 244 1282 574" style="list-style-type: none"> <li><b>1</b> Determine if a conflict exists by removing a card (not the video card) and then restarting the computer.</li> <li><b>2</b> If the problem persists, reinstall the card that you removed, remove a different card, and then restart the computer.</li> <li><b>3</b> Repeat this process for each card. If the computer starts normally, troubleshoot the last card removed from the computer for resource conflicts (see "Resolving Software and Hardware Incompatibilities" in your <i>User's Guide</i>).</li> <li><b>4</b> If the problem persists, contact Dell.</li> </ol>
<p data-bbox="168 604 229 628">YGGG</p>  <p data-bbox="154 729 268 753">A B C D</p>	<p data-bbox="429 598 686 651">Possible video card failure or bad on-board video.</p>	<p data-bbox="725 598 1258 651">If the computer has a video card, remove the card and reinstall it.</p> <p data-bbox="725 663 1258 715">If the problem persists or the computer has integrated video, contact Dell.</p>
<p data-bbox="168 805 229 829">YGGY</p>  <p data-bbox="154 930 268 954">A B C D</p>	<p data-bbox="429 800 654 852">Possible floppy or hard drive failure.</p>	<p data-bbox="725 800 1258 852">Check all power and data cable connections, and then restart the computer.</p>
<p data-bbox="168 1006 229 1031">YGGG</p>  <p data-bbox="154 1131 268 1156">A B C D</p>	<p data-bbox="429 1001 634 1025">Possible USB failure.</p>	<p data-bbox="725 1001 1272 1053">Reinstall all USB devices, check cable connections, and then restart the computer.</p>
<p data-bbox="168 1208 229 1232">GYYY</p>  <p data-bbox="154 1322 268 1347">A B C D</p>	<p data-bbox="429 1203 672 1255">No memory modules are installed.</p>	<p data-bbox="725 1203 1219 1255">Reinstall all memory modules and then restart the computer.</p> <p data-bbox="725 1267 1086 1291">If the problem persists, contact Dell.</p>

Light Pattern	Problem Description	Suggested Resolution
<p data-bbox="211 249 277 274">GYYG</p>  <p data-bbox="201 343 319 366">A B C D</p>	Possible system board failure.	<p data-bbox="772 239 1310 291">Perform the procedures in "System Board Problems" in your <i>User's Guide</i>.</p> <p data-bbox="772 309 1133 336">If the problem persists, contact Dell.</p>
<p data-bbox="211 453 277 477">GGYG</p>  <p data-bbox="201 569 319 591">A B C D</p>	Memory modules are detected, but a memory configuration or compatibility error exists.	<p data-bbox="772 440 1329 527">Ensure that there are no special memory module/memory connector placement requirements (see "Memory" in your <i>User's Guide</i>).</p> <p data-bbox="772 539 1315 626">Verify that the memory modules that you are installing are compatible with your computer (see "Memory" in your <i>User's Guide</i>).</p> <p data-bbox="772 638 1276 696">Reinstall the memory modules and then restart the computer.</p> <p data-bbox="772 708 1133 736">If the problem persists, contact Dell.</p>
<p data-bbox="211 765 277 789">GYGG</p>  <p data-bbox="201 881 319 904">A B C D</p>	Possible system board resource and/or hardware failure.	<p data-bbox="772 753 1329 840">Perform the procedure in "System Board Problems" and see "Resolving Software and Hardware Incompatibilities" in your <i>User's Guide</i>.</p> <p data-bbox="772 852 1133 874">If the problem persists, contact Dell.</p>
<p data-bbox="211 961 277 986">GGYY</p>  <p data-bbox="201 1090 319 1112">A B C D</p>	Possible expansion card failure.	<ol data-bbox="772 951 1329 1291" style="list-style-type: none"> <li data-bbox="772 951 1329 1008">1 Determine if a conflict exists by removing a card (not the video card) and then restarting the computer.</li> <li data-bbox="772 1020 1329 1107">2 If the problem persists, reinstall the card that you removed, remove a different card, and then restart the computer.</li> <li data-bbox="772 1119 1329 1263">3 Repeat this process for each card. If the computer starts normally, troubleshoot the last card removed from the computer for resource conflicts (see "Resolving Software and Hardware Incompatibilities" in your <i>User's Guide</i>).</li> <li data-bbox="772 1275 1162 1291">4 If the problem persists, contact Dell.</li> </ol>
<p data-bbox="211 1315 277 1340">GGGY</p>  <p data-bbox="201 1437 319 1459">A B C D</p>	Other failures has occurred.	<p data-bbox="772 1308 1315 1395">Ensure that the cables are properly connected from the hard drive, CD drive, and DVD drive to the system board.</p> <p data-bbox="772 1407 1133 1430">If the problem persists, contact Dell.</p>

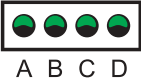
Light Pattern	Problem Description	Suggested Resolution
GGGG 	Normal operating condition after POST.	None.

If a computer problem occurs that you are unable to resolve through the steps in this section or the procedures in "Finding Solutions" in your *User's Guide*, complete the following steps before you contact Dell:

- 1 Write a detailed description of the error, beep code, or diagnostic light problem.
- 2 Record your Express Service Code and Service Tag.
- 3 Contact Dell from the same location as your computer.

## Frequently Asked Questions

How Do I...	Solution	Where to Find Additional Information
Set up my computer to use two monitors?	If your computer has the required graphics card to support dual-monitor setup, then look in your box for a Y-cable. The cable has a single connector on one end (plug this connector into the back panel) and branches into two connectors (plug these connectors into the monitor cables). See "Connect the monitor" on page 11.	
Connect my monitor when the monitor cable connector doesn't seem to fit the connector on the back of my computer?	If your graphics card has a DVI connector but your monitor has a VGA connector, then you need to use an adapter. An adapter should be included in the box.	Contact Dell Technical Support for more information.

<b>How Do I...</b>	<b>Solution</b>	<b>Where to Find Additional Information</b>
Connect my speakers?	If you have a sound card installed, connect the speakers to the connectors on the card. See "Connect the speakers" on page 14.	See the documentation that came with your speakers for more information.
Find the right connectors for my USB devices?	Your Dell Precision 350 computer has eight USB connectors (two on the front and six on the back).	See the front and back view graphics of your computer in your <i>User's Guide</i> . For help with locating your <i>User's Guide</i> see "Finding Information for Your Computer" on page 5.
Locate information about the hardware and other technical specifications for my computer?	Your <i>User's Guide</i> has a specifications table that provides more detailed information about your computer and the hardware. To locate your <i>User's Guide</i> , see "Finding Information for Your Computer" on page 5.	Go to the Dell Support website and use one of the following support tools: read white papers on the latest technology or communicate with other Dell users at the Dell forum chat room.
Find documentation for my computer?	<p>The following documentation is available for your computer:</p> <ul style="list-style-type: none"> <li>• <i>User's Guide</i></li> <li>• <i>Setup and Quick Reference Guide</i></li> <li>• <i>System Information Guide</i></li> <li>• <i>System Information Label</i></li> <li>• <i>Service Manual</i></li> </ul> <p>To locate these documents, see "Finding Information for Your Computer" on page 5.</p>	If you lose your documentation, it is available on the Dell Support website at <a href="http://support.dell.com">support.dell.com</a> .





Dell Precision™ 350 工作站

# 安裝和快速參考指南



## 註、注意事項和注意



**註**：註表示可以幫助您更有效地使用您的電腦的重要資訊。



**注意事項**：注意事項表示可能會損壞硬體或導致資料遺失，並告訴您如何避免發生此類問題。



**注意**：注意表示可能會導致財產損壞、人身受傷或生命危險。

## 縮寫和簡寫用語

若要獲得縮寫和簡寫用語的完整清單，請參閱使用者指南中的「詞彙表」。

如果您購買了 Dell™ *n* 系列電腦，則本文件中對 Microsoft® Windows® 作業系統的任何參考都不適用。

---

本文件中的資訊如有變更，恕不另行通知。

著作權所有 © 2002 年 Dell Computer Corporation。所有權利均予保留。

未經 Dell Computer Corporation 的書面許可，不得以任何形式進行複製。

本文件中使用的商標：Dell、DELL 標誌和 Dell Precision 是 Dell Computer Corporation 的商標；Microsoft 和 Windows 是 Microsoft Corporation 的註冊商標。

本文件中述及其他商標和商業名稱可能指擁有相應商標和名稱的公司實體或其產品。Dell Computer Corporation 對本公司之外的商標和產品名稱不擁有任何專利權。

**2002 年 12 月 P/N 8T146 Rev. A01**

# 目錄

<b>尋找有關電腦的資訊</b> .....	<b>37</b>
連接鍵盤和滑鼠 .....	41
連接數據機或網路纜線 .....	42
連接監視器 .....	43
連接揚聲器 .....	46
連接電源線，然後開啓電腦和監視器的電源 .....	47
安裝附加軟體或裝置 .....	48
<b>打開主機蓋</b> .....	<b>49</b>
<b>電腦內部</b> .....	<b>51</b>
<b>解決問題</b> .....	<b>52</b>
解決軟體和硬體不相容問題 .....	52
在 Windows XP 中使用系統還原 .....	53
在 Windows 2000 中使用上次良好的設定 .....	54
何時使用 Dell 診斷程式 .....	55
啓動 Dell 診斷程式 .....	55
嗶聲代碼 .....	58
錯誤訊息 .....	58
診斷指示燈 .....	58
<b>常見問題</b> .....	<b>62</b>



# 尋找有關電腦的資訊

下表列出了 Dell 作為支援工具而提供的資源。您的電腦可能隨附了附加資源。

---

## 要尋找的項目是？

- 電腦的診斷程式
- 電腦的驅動程式
- 電腦說明文件
- 裝置說明文件

## 所在位置

驅動程式和公用程式 CD (亦稱為 ResourceCD)

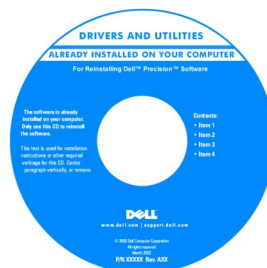

您可以使用此 CD 存取說明文件、重新安裝驅動程式或執行診斷工具。

- 
- 如何安裝電腦
  - 故障排除資訊
  - 工具和公用程式

安裝和快速參考指南

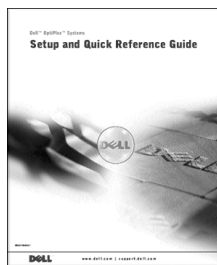

**要尋找的項目是？**

- 快速服務代碼和服務標籤
- Microsoft® Windows® 授權標籤

**所在位置****快速服務代碼和產品識別碼**

這些標籤位於電腦的前面板蓋下面。

- 如何重新安裝作業系統

**作業系統 CD 和安裝指南**

如果重新安裝作業系統，請使用驅動程式和公用程式 CD 來重新安裝用於電腦隨附的裝置之驅動程式。

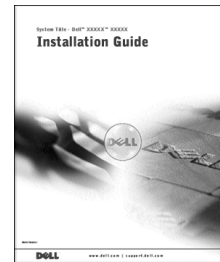
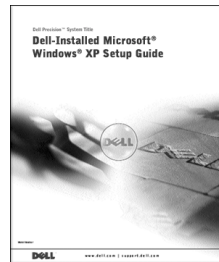

---

## 要尋找的項目是？

- 如何卸下和裝回零件
- 技術規格
- 如何組態系統設定值
- 如何排除故障和解決問題

## 所在位置

使用者指南圖示



存取儲存在硬碟機上的電子版說明文件：

如果您使用的是 Microsoft Windows 2000，請連按兩下桌面上的 **User's Guides (使用者指南)** 圖示。如果您使用的是 Windows XP，請依次按一下 **開始** 按鈕和 **說明及支援**。

- 
- 主機板上的接頭位置

系統資訊標籤

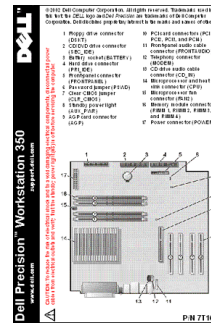

此標籤位於主機蓋的內側。

- 
- 最新的電腦驅動程式
  - 技術服務和支援問題的解答
  - 與其他使用者和技術支援進行線上討論
  - 包含 Service Manual (維修手冊) 的電腦說明文件

**Dell 支援網站 — [support.dell.com](http://support.dell.com)**

Dell 支援網站 ([support.dell.com](http://support.dell.com)) 將提供幾種線上工具，其中包括：

- Knowledge Base (知識庫) — 提示和線上課程
  - Customer Forum (客戶論壇) — 與其他 Dell 客戶進行線上討論
  - Upgrades (升級) — 元件的升級資訊，例如記憶體、硬碟和作業系統
  - Customer Care (客戶關懷中心) — 聯絡資訊、訂單狀態、保固和維修資訊
  - Downloads (下載軟體) — 驅動程式、修補程式和軟體更新
  - Reference (參考) — 電腦說明文件、產品規格及白皮書
-

---

**要尋找的項目是？**

- 服務呼叫狀態
- 有關電腦的首要技術問題
- 常見問題
- 檔案下載
- 電腦組態的詳細資料
- 電腦的服務合約
- 保固資訊

**所在位置**

**Dell Premier Support (Dell 優先支援) 網站 — [premiersupport.dell.com](http://premiersupport.dell.com)**

Dell Premier Support 網站是專為公司、政府和教育機構的客戶量身定做的。此網站可能不適用於所有地區。

---

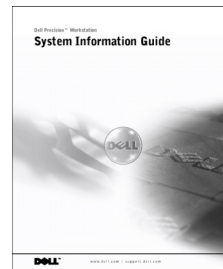
**系統資訊指南**

- 
- 如何使用 Windows XP
  - 電腦和裝置的說明文件

**Windows XP 說明及支援中心**

- 1** 依次按一下**開始**按鈕和**說明及支援**。
  - 2** 鍵入描述問題的字句或短語，然後按一下箭頭圖示。
  - 3** 按一下描述問題的主題。
  - 4** 按照螢幕上顯示的說明進行。
-



# 安裝 Dell Precision™ 350 電腦

您必須完成以下所有步驟才能正確安裝電腦。

1

## 連接鍵盤和滑鼠

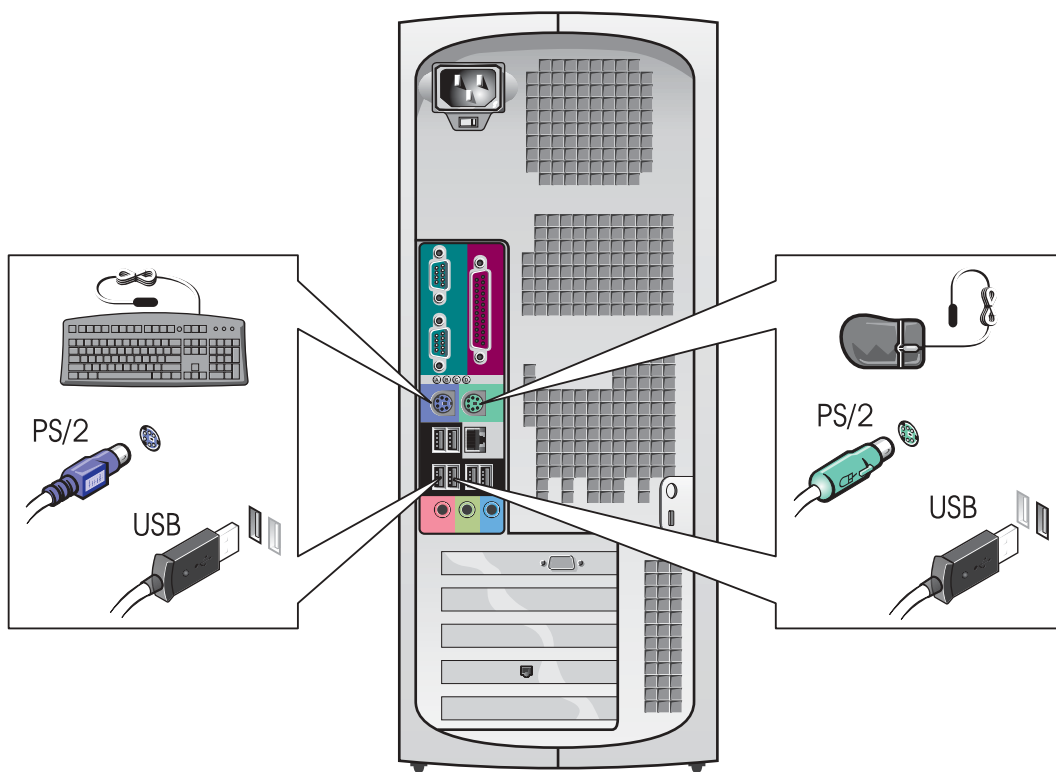

## 2

### 連接數據機或網路纜線

**注意事項：**切勿將數據機連接線連接至網路卡。電話通訊所產生的電壓可能會損壞網路卡。

**註：**如果您的電腦安裝了網路卡，請將網路纜線連接至網路卡。

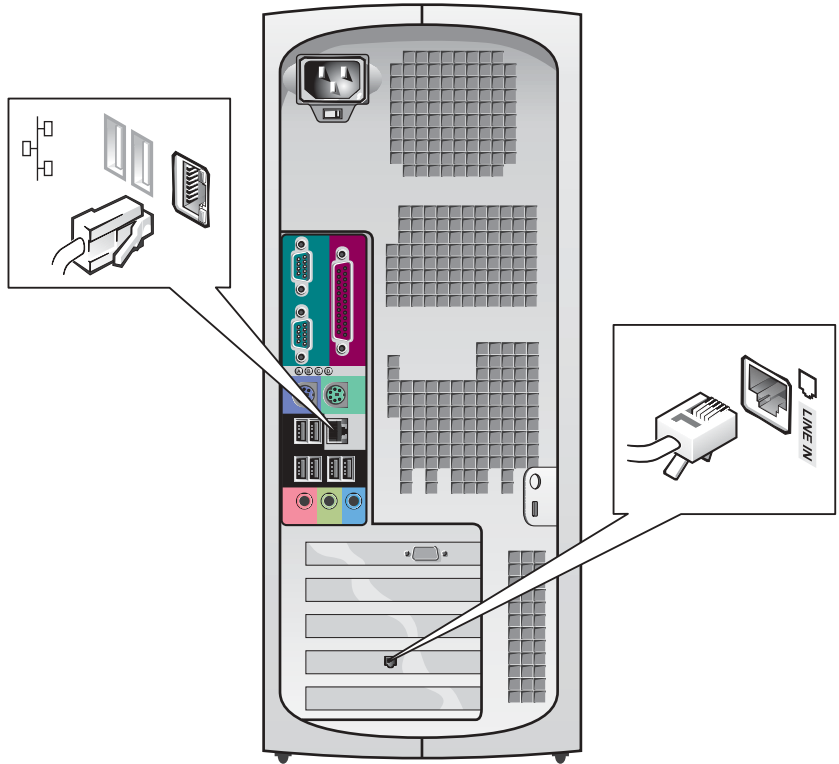

### 3 連接監視器

根據圖形卡的不同，您可以按不同的方式連接監視器。

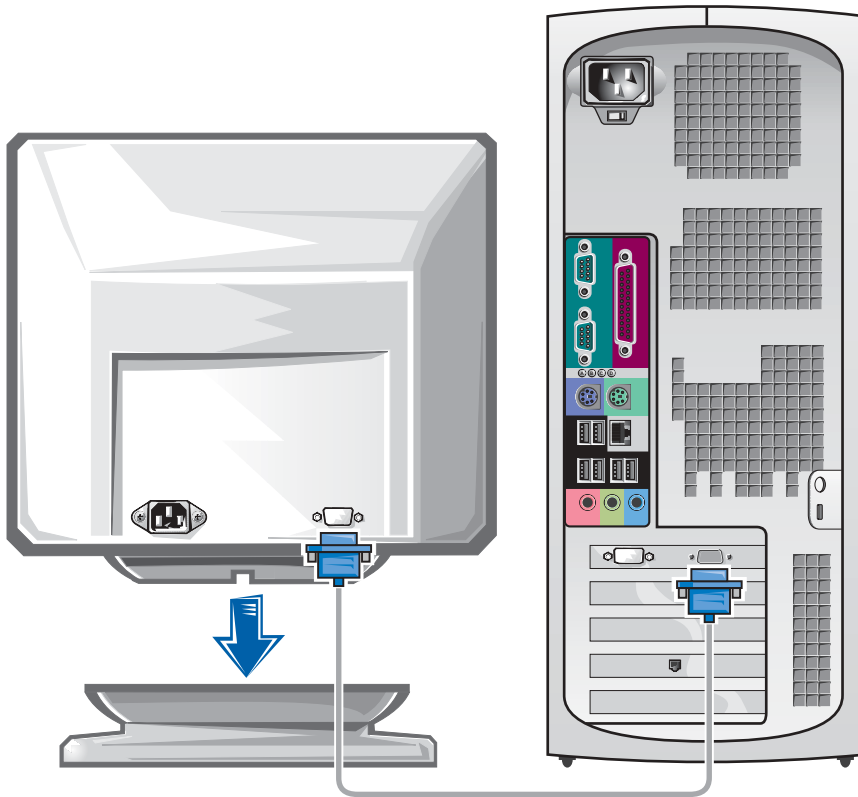

➡ **注意事項：**您可能需要使用隨附的配接卡或連接線將電腦連接至監視器。

---

## 帶有一個接頭、可連接單一和雙監視器的圖形卡

---

### VGA 配接卡

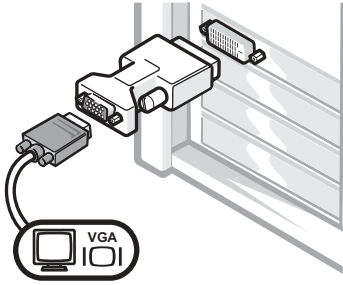

- 如果您擁有單一監視器圖形卡且要連接至 VGA 監視器，請使用 VGA 配接卡。

---

### 雙 VGA Y 形連接線配接卡

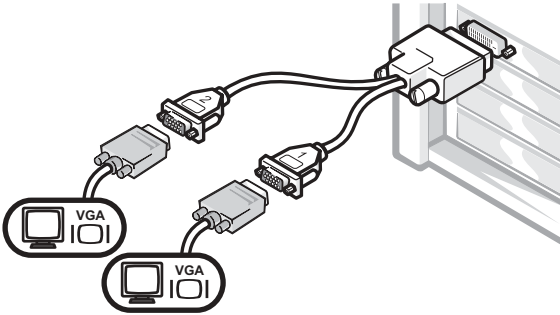

- 如果您的圖形卡只有一個接頭且您要連接一台或兩台 VGA 監視器，請使用適當的 Y 形連接線。

### 雙 DVI Y 形連接線配接卡

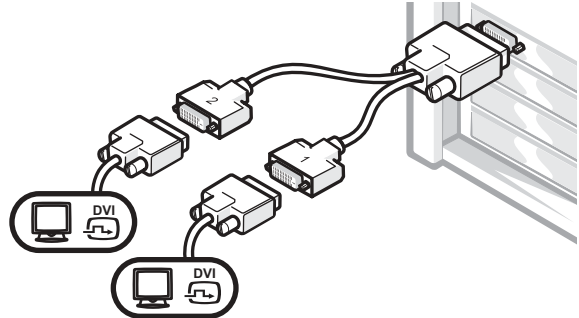

- 如果您的圖形卡只有一個接頭且您要連接一台或兩台 DVI 監視器，請使用適當的 Y 形連接線。

雙監視器連接線具有顏色標識；藍色接頭用於連接主監視器，而黑色接頭用於連接第二個監視器。若要啓用雙監視器支援功能，兩台監視器均必須在電腦啓動時連接至電腦。

---

### 帶有 1 個 DVI 和 1 個 VGA 接頭、可連接雙監視器的圖形卡

---

單一 DVI/單一 VGA

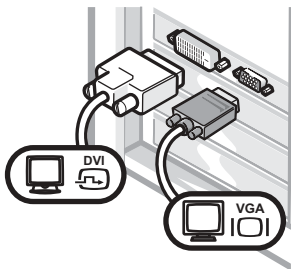

- 如果要連接一台或兩台監視器，請使用適當的接頭。

使用 VGA 配接卡連接雙 VGA

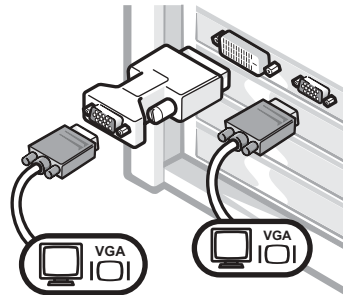

- 如果要連接兩台 VGA 監視器，請使用 VGA 配接卡。

---

### 帶有 2 個 DVI 接頭、可連接雙監視器的圖形卡

---

雙 DVI

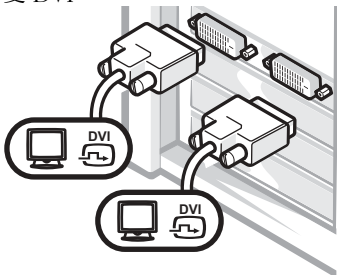

- 使用 DVI 接頭可連接一台或兩台 DVI 監視器。

使用一個 VGA 配接卡連接雙 DVI

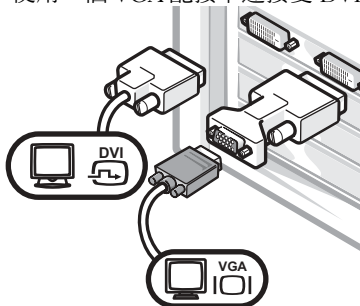

- 使用 VGA 配接卡可將 VGA 監視器連接至一個 DVI 接頭。

使用兩個 VGA 配接卡連接雙 DVI

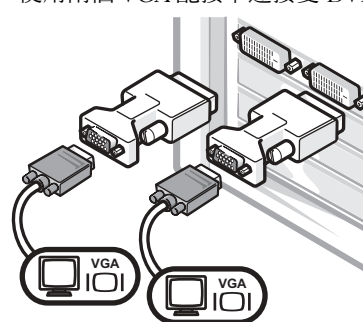

- 使用兩個 VGA 配接卡可將兩台 VGA 監視器連接至 DVI 接頭。

## 4 連接揚聲器

**註：** 如果您的電腦安裝了音效卡，請將揚聲器連接至音效卡。

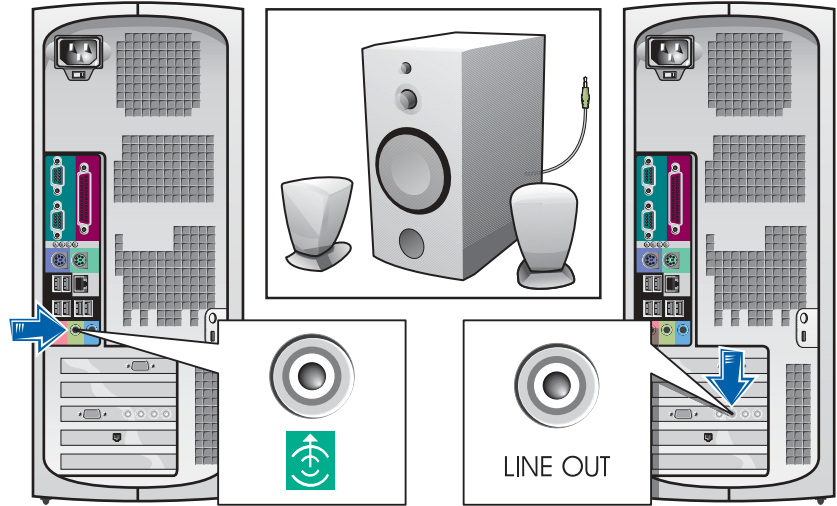

5

連接電源線，然後開啓電腦和監視器的電源

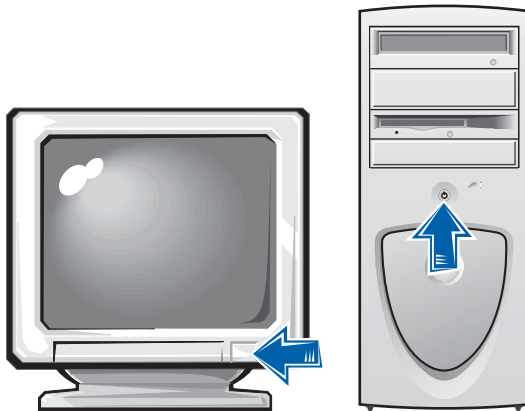
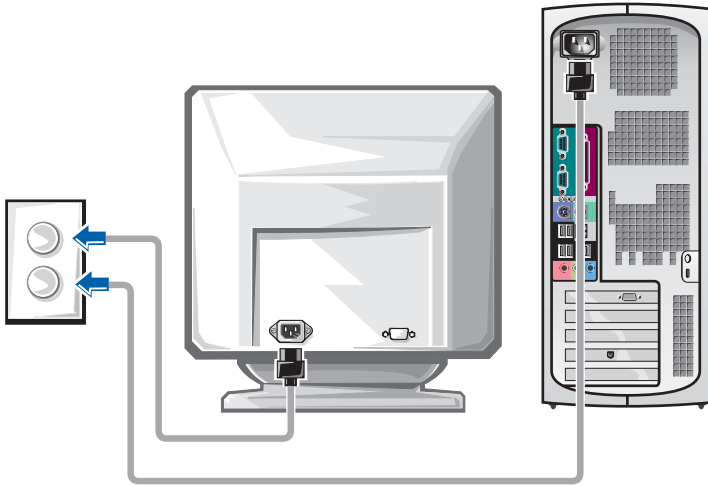

## 6

### 安裝附加軟體或裝置

在安裝電腦未隨附的任何裝置或軟體之前，請閱讀軟體或裝置隨附的說明文件或與供應商聯絡，以確認軟體或裝置是否與電腦和作業系統相容。

#### 恭喜您！您已完成電腦的安裝。

若要獲得更多有關您電腦的資訊，包括卸下和裝回零件、診斷和故障排除工具，請從硬碟機、驅動程式和公用程式 CD 或 Dell 支援網站存取使用者指南。

#### 若要從硬碟機存取使用者指南，請：

如果您使用的是 Windows 2000，請連按兩下 **User's Guides** 圖示。

如果您使用的是 Windows XP，請依次按一下 **開始** 按鈕和 **說明及支援**。

#### 若要從 CD 存取使用者指南，請：

- 1 將驅動程式和公用程式 CD 插入光碟機。

如果您是第一次使用驅動程式和公用程式 CD，**ResourceCD Installation (ResourceCD 安裝)** 視窗將會開啓，並通知您 CD 即將開始安裝。

- 2 按一下 **OK (確定)** 以繼續，然後回應安裝程式所提供的提示。
- 3 在 **Welcome Dell System Owner (歡迎 Dell 系統擁有者)** 螢幕中，按一下 **Next (下一步)**。

#### 若要從 Dell 支援網站存取使用者指南，請：

- 1 瀏覽 [www.support.dell.com](http://www.support.dell.com)。
- 2 按照網站上要求您輸入相關電腦資訊的提示進行。
- 3 在 Dell 支援網站首頁上，依次按一下 **Reference (參考)**、**User's Guides** 和 **Systems (系統)**，然後選擇 **Dell Precision 電腦**。



# 打開主機蓋

 **注意：**在開始本部份中的任何程序之前，請按照系統資訊指南中的安全說明進行。

- 1 從開始功能表中關機。
- 2 確定已關閉電腦和其連接裝置的電源。如果在關機時電腦和其連接裝置的電源沒有自動關閉，請立即關閉其電源。

 **注意事項：**如果要拔除網路纜線，請先從電腦上拔除纜線，然後再從牆上網路插孔中拔除纜線。

- 3 從電腦上拔除所有電話或電信通訊連線。
- 4 從電源插座上拔除電腦和所有已連接裝置的電源線，然後按下電源按鈕以導去主機板上的靜電。
- 5 如果您在背面板上的掛鎖扣環中安裝了掛鎖，請取下掛鎖。

 **注意：**為防止觸電，在打開主機蓋之前，請務必從電源插座上拔除電腦的電源線。

- 6 將電腦側放，如下圖所示。

 **注意事項：**確定有足夠大的空間以放置打開的主機蓋 — 至少有 30 公分 (1 英呎) 的桌面空間。

- 7 打開主機蓋：
  - a 面對電腦的背面，用一隻手拉起主機蓋頂部的同時，用另一隻手按下電腦右側的釋放按鈕。
  - b 用一隻手拉起主機蓋頂部的同時，用另一隻手按下電腦左側的釋放按鈕。
  - c 用一隻手按住電腦底部，然後用另一隻手完全拉開主機蓋。

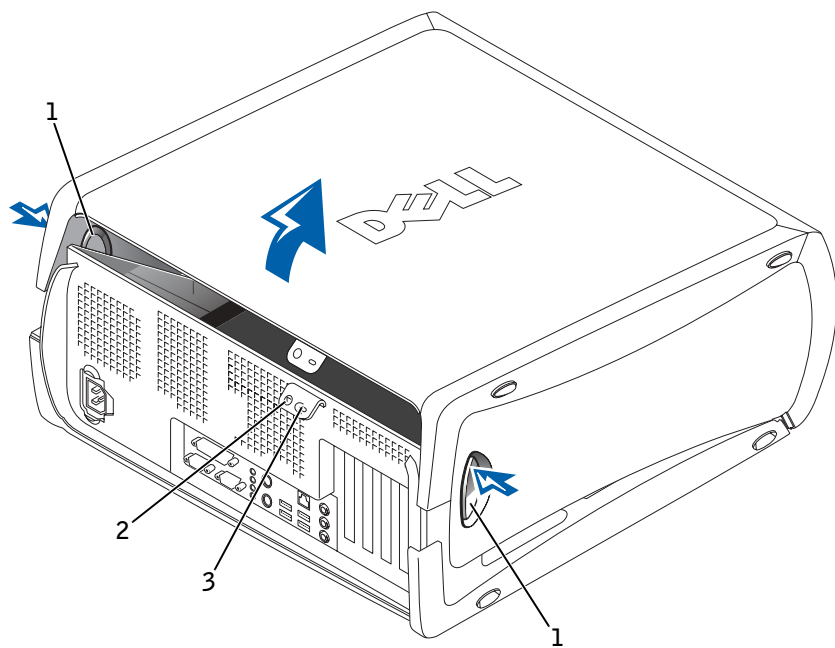

---

1 釋放按鈕 (2)

---

2 掛鎖扣環

---

3 安全纜線孔

---

# 電腦內部

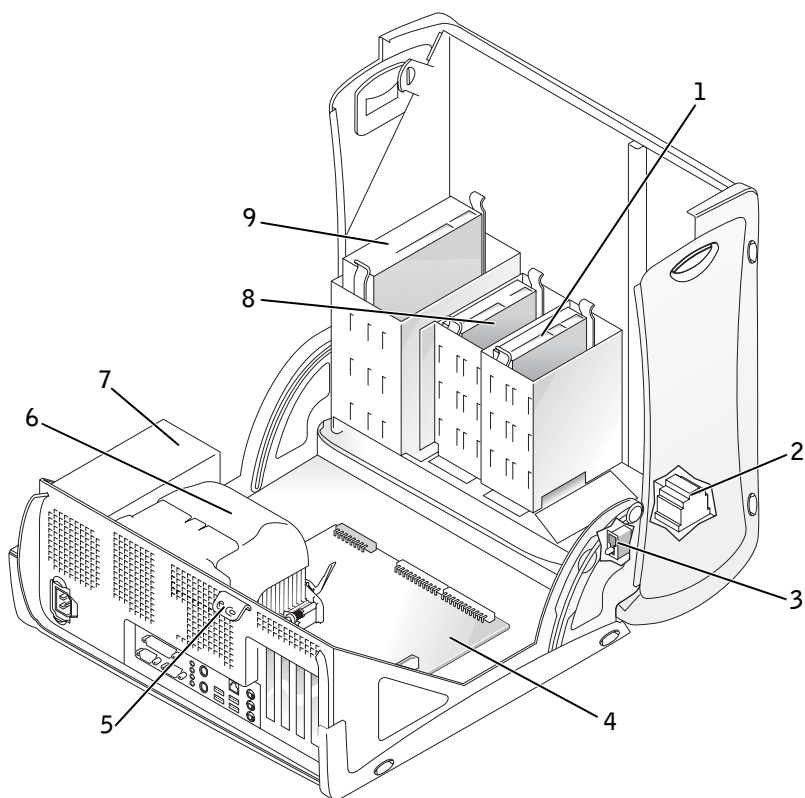

1	硬碟機	6	散熱片和風扇組件
2	內部揚聲器	7	電源供應器
3	外殼侵入切換開關	8	軟碟機
4	主機板	9	CD/DVD 光碟機
5	掛鎖扣環		

# 解決問題

## 解決軟體和硬體不相容問題

### Microsoft® Windows® XP

如果在作業系統設定時沒有偵測到裝置，或偵測到裝置沒有正確組態，即發生 Windows XP IRQ 衝突。

若要檢查執行 Windows XP 的電腦上是否有衝突，請：

- 1 依次按一下**開始按鈕**和**控制台**。
- 2 依次按一下**效能及維護**和**系統**。
- 3 依次按一下**硬體標籤**和**裝置管理員**。
- 4 在**裝置管理員**清單中，檢查是否與其他裝置發生衝突。

發生衝突的裝置旁邊會出現一個黃色驚嘆號 (!)；如果裝置已停用，則會出現紅色的 x。

- 5 連按兩下任何衝突以顯示**內容**視窗。

如果存在 IRQ 衝突，**內容**視窗中的**裝置狀態**區域將報告共用裝置 IRQ 的插卡或裝置。

- 6 重新組態裝置或從「**裝置管理員**」中移除裝置以解決衝突。

若要使用 Windows XP 硬體疑難排解，請：

- 1 依次按一下**開始按鈕**和**說明及支援**。
- 2 在**搜尋**欄位中鍵入**硬體疑難排解**，然後按一下箭頭以開始搜尋。
- 3 在**搜尋結果**清單中，按一下**硬體疑難排解**。
- 4 在**硬體疑難排解**清單中，依次按一下**我的電腦上有硬體衝突的情形需要解決**和**下一步**。

### Windows 2000

若要檢查執行 Windows 2000 的電腦上是否有衝突，請：

- 1 按一下**開始按鈕**，指向**設定**，然後按一下**控制台**。
- 2 在**控制台**視窗中連按兩下**系統**。
- 3 按一下**硬體標籤**。

- 4 按一下**裝置管理員**。
- 5 依次按一下**檢視和資源 (依連線)**。
- 6 連按兩下**中斷要求 (IRQ)** 以檢視 IRQ 指定。

發生衝突的裝置旁邊會出現一個黃色驚嘆號 (!)；如果裝置已停用，則會出現紅色的 x。

- 7 連按兩下任何衝突以顯示**內容視窗**。  
如果存在 IRQ 衝突，**內容視窗**中的**裝置狀態區域**將報告共用裝置 IRQ 的插卡或裝置。
- 8 重新組態裝置或從「裝置管理員」中移除裝置以解決衝突。

若要使用 Windows 2000 硬體疑難排解，請：

- 1 依次按一下**開始按鈕和說明**。
- 2 依次按一下**內容標籤**中的**疑難排解及維護**、Windows 2000 的**疑難排解**和**硬體**。
- 3 在**硬體疑難排解**清單中，依次按一下**我的電腦上有硬體衝突的情形需要解決**和**下一步**。

## 在 Windows XP 中使用系統還原

Windows XP 作業系統提供了系統還原功能。如果對硬體、軟體或其他系統設定值所作的變更導致電腦處於異常的作業狀態，該功能可讓您將電腦還原至之前的作業狀態 (而不會影響資料檔案)。請參閱第 40 頁的「Windows XP 說明及支援中心」以獲得有關使用系統還原的附加資訊。



**注意事項：**請定期備份資料檔案。系統還原不會監視資料檔案或還原它們。

### 建立還原點

- 1 依次按一下**開始按鈕和說明及支援**。
- 2 按一下**系統還原**。
- 3 按照螢幕上的說明進行。

### 將電腦還原至之前的作業狀態

**⏪ 注意事項：**將電腦還原至之前的作業狀態之前，請儲存並關閉所有已開啓的檔案和程式。在系統還原完成之前，請勿變更、開啓或刪除任何檔案或程式。

- 1 按一下**開始**按鈕，依次指向**所有程式** → **附屬應用程式** → **系統工具**，然後按一下**系統還原**。
- 2 確定已選定將電腦還原到較早的時間點，然後按一下**下一步**。
- 3 按一下您要將電腦至的日期。

**選取一個還原點**螢幕提供了可讓您查看和選擇還原點的日曆。可用還原點的所有日期均以粗體顯示。

- 4 選擇某個還原點，然後按一下**下一步**。

如果日期中只有一個還原點，則系統會自動選定該還原點。如果有兩個或兩個以上的還原點，請按一下您要使用的還原點。

- 5 按一下**下一步**。

**還原完成**螢幕會在系統還原完成資料蒐集後出現，然後電腦會自動重新啓動。

- 6 電腦重新啓動後，請按一下**確定**。

若要變更還原點，您可重複上述步驟並使用另一個還原點，也可以復原所作的還原。

### 在 Windows 2000 中使用上次良好的設定

- 1 重新啓動電腦，然後在螢幕上出現請選取要啓動的作業系統訊息時按下 <F8>。
- 2 反白顯示**上次良好的設定**，依次按下 <Enter> 和 <L>，然後在系統提示時選擇作業系統。

## 協助解決附加裝置或軟體衝突的其他選項



**注意事項：**以下程序將清除硬碟機上的所有資訊。

- 如果前一程序無效，請為硬碟機執行低階格式。  
請參閱作業系統安裝指南以獲得更多資訊。
- 使用作業系統安裝指南和作業系統 CD 重新安裝作業系統。

## 何時使用 Dell 診斷程式

如果您在使用電腦時遇到問題，請在與 Dell 聯絡以尋求技術援助之前，先執行使用者指南的「解決問題」中列出的檢查項目和 Dell 診斷程式。執行 Dell 診斷程式可協助您解決問題，而無需與 Dell 聯絡。如果您的確需要與 Dell 聯絡，測試結果可為 Dell 技術服務和支援人員提供重要的資訊。

Dell 診斷程式可讓您：

- 對一個或所有裝置執行快速、全面或自訂測試
- 根據所遇問題的症狀選擇測試類型
- 選擇測試執行的次數
- 顯示測試結果
- 偵測到錯誤時暫停測試
- 存取有關測試與裝置的線上說明資訊
- 接收告訴您測試是否成功完成的狀態訊息
- 在偵測到問題時接收錯誤訊息

## 啓動 Dell 診斷程式

建議您在開始操作之前先列印這些程序。



**注意事項：**請只使用 Dell 診斷程式來測試您的 Dell™ 電腦。如果在其他電腦上使用此程式，可能會導致出現錯誤訊息。

進入系統設定程式，查閱電腦的組態資訊，並確定要測試的裝置在系統設定程式中顯示且處於現用狀態。

從硬碟機或驅動程式和公用程式 CD (亦稱為 ResourceCD) 啓動 Dell 診斷程式。

 **註：** 如果收到一則說明未找到診斷公用程式分割區的訊息，請按照說明以從驅動程式和公用程式 CD 執行 Dell 診斷程式。

### 從硬碟機啓動 Dell 診斷程式

- 1 關機並重新啓動電腦。
- 2 在螢幕上出現 DELL 標誌時立即按下 <F12>。  
如果您等待太久且螢幕上出現 Windows 標誌，請繼續等待，直至您看到 Windows 桌面，然後透過**開始**功能表關機並再試一次。
- 3 在啓動裝置清單出現時，反白顯示 **Boot to Utility Partition (啓動至公用程式分割區)**，然後按下 <Enter>。
- 4 在 Dell Diagnostics Main Menu (Dell 診斷程式功能表) 出現時，選擇要執行的測試。

### 從驅動程式和公用程式 CD 啓動 Dell 診斷程式

- 1 將驅動程式和公用程式 CD 插入光碟機。
- 2 關機並重新啓動電腦。  
在螢幕上出現 DELL 標誌時立即按下 <F12>。  
如果您等待太久且螢幕上出現 Windows 標誌，請繼續等待，直至您看到 Windows 桌面，然後透過**開始**功能表關機並再試一次
- 3 在啓動裝置清單出現時，反白顯示 **IDE CD-ROM Device (IDE CD-ROM 裝置)**，然後按下 <Enter>。
- 4 在 CD 啓動功能表中選擇 **IDE CD-ROM Device** 選項。
- 5 在出現的功能表中選擇 **Boot from CD-ROM (從 CD-ROM 啓動)** 選項。
- 6 鍵入 1 可啓動 ResourceCD 功能表。
- 7 鍵入 2 可啓動 Dell 診斷程式。
- 8 從編號清單中選擇 **Run the 32 Bit Dell Diagnostics (執行 32 位元 Dell 診斷程式)**。如果列出了多個版本，請選擇適合您平台的版本。
- 9 在 Dell Diagnostics Main Menu 出現時，選擇要執行的測試。

 **註：** 此功能僅會變更啓動順序一次。在下次啓動時，電腦將根據系統設定程式中指定的裝置啓動。



## Dell 診斷程式主功能表

- 1 在 Dell 診斷程式載入且 Main Menu (主功能表) 螢幕出現後，按一下代表所需選項的按鈕。

選項	功能
Express Test (快速測試)	快速測試裝置。本測試通常需要 10 至 20 分鐘，且無需使用者作出回應。請先執行 Express Test 以便能快速地找到問題。
Extended Test (全面測試)	全面檢查裝置。本測試通常需要一小時或更長時間，且需要您不時地回答問題。
Custom Test (自訂測試)	測試特定裝置。您可以自訂要執行的測試。
Symptom Tree (症狀樹)	列出所遇到的常見症狀，讓您根據自己的問題症狀選擇測試類型。

- 2 如果在測試時遇到問題，則會出現顯示錯誤代碼和問題說明的訊息。請記下錯誤代碼和問題說明，然後按照螢幕上的說明進行。  
如果您無法更正錯誤，請與 Dell 公司聯絡。
- 3 如果您是使用 Custom Test 或 Symptom Tree 選項執行測試，請按一下下表所述的適當標籤以獲得更多資訊。

標籤	功能
Results (結果)	顯示測試結果和遇到的所有錯誤狀況。
Errors (錯誤)	顯示遇到的錯誤狀況、錯誤代碼和問題說明。
Help (說明)	對測試進行說明，同時還可能會指明測試執行要求。
Configuration (組態)	顯示所選裝置的硬體組態。 Dell 診斷程式會從系統設定程式、記憶體和各種內部測試中獲取所有裝置的組態資訊，並將其顯示在螢幕左窗格的裝置清單中。裝置清單可能不會顯示電腦中安裝的所有元件或連接至電腦的所有裝置之名稱。
Parameters (參數)	可讓您透過變更測試設定值來自訂測試。



註：您電腦的服務標籤將位於每個測試螢幕的頂部。

- 4 測試完成後，如果您是透過 驅動程式和公用程式 CD 執行 Dell 診斷程式，請取出 CD。
- 5 關閉測試螢幕以回到 Main Menu 螢幕。若要結束 Dell 診斷程式並重新啟動電腦，請關閉 Main Menu 螢幕。

## 嗶聲代碼

您的電腦可能會發出一系列識別問題的嗶聲。一個可能的系列 (代碼為 1-3-1) 由一聲嗶聲、急促的三聲嗶聲和一聲嗶聲組成。此系列告訴您電腦遇到記憶體問題。

如果電腦發出嗶聲代碼，請記下該代碼，然後在使用者指南的「嗶聲代碼」中查找該代碼。

## 錯誤訊息

如果在啟動期間發生錯誤，監視器上可能會顯示識別該問題的訊息。請參閱使用者指南中的「錯誤訊息」，以獲得有關解決任何問題的建議。

## 診斷指示燈

為了協助您解決問題，您的電腦在背面板上配備了四個標有「A」、「B」、「C」和「D」的指示燈。這些指示燈可呈黃色或綠色亮起。電腦在正常啟動時，指示燈將閃爍。在電腦啟動之後，指示燈將保持綠色。如果電腦發生故障，指示燈的顏色和順序可識別問題。

 **註：** 如果顯示的訊息未在下表中列出，請參閱作業系統或出現此訊息時正在執行的程式之說明文件。



**注意：**在開始本部份中的任何程序之前，請按照系統資訊指南中的安全說明進行。

指示燈樣式	問題說明	建議的解決方案
 <p>A B C D</p>	正常的關閉狀況或電源可能發生故障。	確認電源線已插入電腦和可用的電源插座。按下電源按鈕。
YYYY  <p>A B C D</p>	BIOS 可能發生故障，並且電腦處於恢復模式。	執行 BIOS 恢復公用程式並等待恢復完成，然後重新啓動電腦。
YYGY  <p>A B C D</p>	微處理器可能發生故障。	重新安裝微處理器，然後重新啓動電腦。
YYGG  <p>A B C D</p>	偵測到記憶體模組，但記憶體發生故障。	<p>取出並重新安裝所有記憶體模組和 CRIMM。確定已鎖定所有接頭彈片。重新啓動電腦。</p> <p>將記憶體模組安裝在記憶體接頭 RIMM 1 (位於靠近微處理器的位置) 和 RIMM 2 中，並確定如果沒有使用附加記憶體，CRIMM 安裝在記憶體接頭 RIMM 3 和 RIMM 4 中。</p> <p>如果在記憶體接頭 RIMM3 和 RIMM4 中安裝了不是從 Dell 購買的記憶體模組，請卸下這些模組，並用電腦上原來安裝的 CRIMM 更換它們。</p> <p>如果可以的話，請在電腦中安裝相同類型的 Dell 記憶體。</p> <p>如果問題仍然存在，請與 Dell 公司聯絡。</p>

指示燈樣式	問題說明	建議的解決方案
<p>YGY Y</p>  <p>A B C D</p>	擴充卡可能發生故障。	<ol style="list-style-type: none"> <li>1 取出擴充卡 (不是視訊卡)，然後重新啓動電腦，以確定是否存在衝突。</li> <li>2 如果問題仍然存在，請重新安裝取出的擴充卡，並取出其他擴充卡，然後重新啓動電腦。</li> <li>3 對每個擴充卡都重複執行此程序。如果電腦可正常啓動，請排除最後從電腦上取出的擴充卡故障以確定是否存在資源衝突 (請參閱使用者指南中的「解決軟體和硬體不相容問題」)。</li> <li>4 如果問題仍然存在，請與 Dell 公司聯絡。</li> </ol>
<p>YGY G</p>  <p>A B C D</p>	視訊卡可能發生故障或系統板上的視訊損壞。	如果電腦安裝有視訊卡，請取出該卡，然後重新安裝。如果問題仍然存在，或電腦配備有內建視訊，請與 Dell 公司聯絡。
<p>YGG Y</p>  <p>A B C D</p>	軟式磁碟機或硬碟機可能發生故障。	檢查所有電源線和資料連接線的連接狀況，然後重新啓動電腦。
<p>YGG G</p>  <p>A B C D</p>	USB 可能發生故障。	重新安裝所有 USB 裝置，檢查其連接線的連接狀況，然後重新啓動電腦。
<p>GYYY</p>  <p>A B C D</p>	沒有安裝記憶體模組。	重新安裝所有記憶體模組，然後重新啓動電腦。如果問題仍然存在，請與 Dell 公司聯絡。

指示燈樣式	問題說明	建議的解決方案
<p>GYYG</p>  <p>A B C D</p>	主機板可能發生故障。	<p>執行使用者指南的「主機板器問題」中的程序。</p> <p>如果問題仍然存在，請與 Dell 公司聯絡。</p>
<p>GYGY</p>  <p>A B C D</p>	偵測到記憶體模組，但存在記憶體組態或相容性錯誤。	<p>確定沒有特殊的記憶體模組/記憶體接頭安裝要求 (請參閱使用者指南中的「記憶體」)。</p> <p>確認要安裝的記憶體模組與您的電腦相容 (請參閱使用者指南中的「記憶體」)。</p> <p>重新安裝記憶體模組，然後重新啓動電腦。</p> <p>如果問題仍然存在，請與 Dell 公司聯絡。</p>
<p>GYGG</p>  <p>A B C D</p>	主機板資源和/或硬體可能發生故障。	<p>執行「主機板問題」中的程序，並參閱使用者指南中的「解決軟體和硬體不相容問題」。</p> <p>如果問題仍然存在，請與 Dell 公司聯絡。</p>
<p>GGYY</p>  <p>A B C D</p>	擴充卡可能發生故障。	<ol style="list-style-type: none"> <li>1 取出擴充卡 (不是視訊卡)，然後重新啓動電腦，以確定是否存在衝突。</li> <li>2 如果問題仍然存在，請重新安裝取出的擴充卡，並取出其他擴充卡，然後重新啓動電腦。</li> <li>3 對每個擴充卡都重複執行此程序。如果電腦可正常啓動，請排除最後從電腦上取出的擴充卡故障以確定是否存在資源衝突 (請參閱使用者指南中的「解決軟體和硬體不相容問題」)。</li> <li>4 如果問題仍然存在，請與 Dell 公司聯絡。</li> </ol>
<p>GGGY</p>  <p>A B C D</p>	發生其他故障。	<p>確定將硬碟機、光碟機和 DVD 光碟機的連接線正確連接至主機板。</p> <p>如果問題仍然存在，請與 Dell 公司聯絡。</p>

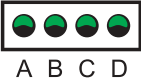
指示燈樣式	問題說明	建議的解決方案
GGGG 	完成 POST 後處於正常作業狀態。	無。

如果在執行本章節中的步驟或使用者指南的「尋找解決方案」中之程序後，您仍無法解決遇到的電腦問題，請在與 Dell 公司聯絡之前完成以下步驟：

- 1 記下有關錯誤、嗶聲代碼或診斷指示燈樣式的詳細說明。
- 2 記下快速服務代碼和服務標籤。
- 3 從您電腦的所在地與 Dell 公司聯絡。

## 常見問題

我如何 ...	解決方案	在何處找到附加資訊
安裝電腦以使用兩台監視器？	如果您的電腦配備了支援安裝雙監視器所需的圖形卡，請在包裝箱中找出 Y 形連接線。該連接線的一端只有一個接頭 (將該接頭插入電腦背面板)，另一端具有兩個接頭 (將這兩個接頭插入監視器連接線)。請參閱第 43 頁的「連接監視器」。	
連接監視器 (如果監視器的連接線接頭不符合電腦背面的接頭)？	如果圖形卡具有 DVI 接頭，而監視器具有 VGA 接頭，則您需要使用配接卡。配接卡應該隨附於包裝箱內。	請與 Dell 技術支援人員聯絡以獲得更多資訊。
連接揚聲器？	如果您已安裝音效卡，請將揚聲器連接至該卡上的接頭。請參閱第 46 頁的「連接揚聲器」。	請參閱揚聲器隨附的說明文件，以獲得更多資訊。

我如何 ...	解決方案	在何處找到附加資訊
找到適合 USB 裝置的接頭？	Dell Precision 350 電腦配備了八個 USB 接頭 (兩個在前，六個在後)。	請參閱使用者指南中電腦的前視圖和後視圖。若要獲得找到使用者指南的說明，請參閱第 37 頁的「尋找有關電腦的資訊」。
找到有關電腦硬體和其他技術規格的資訊？	使用者指南具有規格表，可提供更多有關電腦和硬體的詳細資訊。若要找到使用者指南，請參閱第 37 頁的「尋找有關電腦的資訊」。	瀏覽 Dell 支援網站並使用下列其中一種支援工具：閱讀有關最新技術的白皮書或與 Dell 論壇聊天室中的其他 Dell 使用者進行通訊。
找到電腦的說明文件？	<p>您可在電腦中找到以下說明文件：</p> <ul style="list-style-type: none"> <li>• 使用者指南</li> <li>• 安裝和快速參考指南</li> <li>• 系統資訊指南</li> <li>• 系統資訊標籤</li> <li>• 維修手冊</li> </ul> <p>若要找到這些文件，請參閱第 37 頁的「尋找有關電腦的資訊」。</p>	如果您遺失了說明文件，則可從 Dell 支援網站 ( <a href="http://support.dell.com">support.dell.com</a> ) 上獲得。







Dell Precision™ 350 Workstation

# 설치 및 빠른 참조 안내서



## 주, 주의사항 및 주의

-  **주:** 주는 컴퓨터를 보다 효율적으로 사용할 수 있는 중요 정보를 제공합니다.
-  **주의사항:** 주의사항은 하드웨어의 손상 또는 데이터 유실 위험을 설명하며, 이러한 문제를 방지할 수 있는 방법을 알려줍니다.
-  **주의:** 주의는 위험한 상황, 심각한 부상 또는 사망할 우려가 있음을 알려줍니다.

## 약어 및 머리글자

약어 및 머리글자의 전체 목록은 《사용 설명서》의 「용어집」을 참조하십시오.

Dell™ n Series 컴퓨터를 구입한 경우, 본 설명서에 설명된 Microsoft® Windows® 운영 체제와 관련된 사항들은 적용되지 않습니다.

---

본 설명서에 수록된 정보는 사전 통보 없이 변경될 수 있습니다.

© 2002 Dell Computer Corporation. 저작권 본사 소유.

Dell Computer Corporation의 서면 승인 없이 어떠한 방법으로도 무단 복제하는 것을 엄격히 금합니다.

본 설명서에 사용된 상표: Dell, DELL 로고, Dell Precision은 Dell Computer Corporation의 상표입니다. Microsoft 및 Windows는 Microsoft Corporation의 등록 상표입니다.

본 설명서에서 특정 회사의 표시나 제품 이름을 지칭하기 위해 기타 상표나 상호를 사용할 수도 있습니다. Dell Computer Corporation은 자사가 소유하고 있는 것 이외의 다른 모든 등록 상표 및 상표명에 대한 어떠한 소유권도 없음을 알려드립니다.

2002년 12월 P/N 8T146 Rev. A01

# 차례

<b>컴퓨터 정보 찾기</b> .....	<b>69</b>
키보드 및 마우스 연결 .....	73
모뎀 또는 네트워크 케이블 연결 .....	74
모니터 연결 .....	75
스피커 연결 .....	78
전원 케이블 연결 및 컴퓨터와 모니터 켜기 .....	79
추가 소프트웨어 또는 장치 설치 .....	80
<b>컴퓨터 덮개 열기</b> .....	<b>81</b>
<b>컴퓨터 내부</b> .....	<b>83</b>
<b>문제 해결</b> .....	<b>84</b>
소프트웨어 및 하드웨어 비호환성 해결 .....	84
Windows XP 시스템 복원 사용 .....	85
Windows 2000에서 마지막으로 성공한 구성 사용 .....	86
Dell 진단 프로그램 사용 시기 .....	87
Dell 진단 프로그램 시작 .....	87
경고음 코드 .....	90
오류 메시지 .....	90
진단 표시등 .....	90
<b>자주 제기되는 질문(FAQ)</b> .....	<b>94</b>



# 컴퓨터 정보 찾기

다음 표에는 Dell에서 지원 도구로 제공하는 자료가 요약되어 있습니다.  
그밖의 다른 자료가 컴퓨터와 함께 제공되기도 합니다.

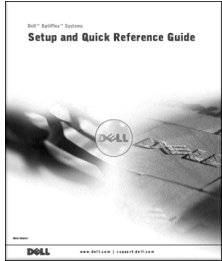
찾는 정보	찾을 위치
<ul style="list-style-type: none"><li>• 내 컴퓨터 진단 프로그램</li><li>• 내 컴퓨터 드라이버</li><li>• 내 컴퓨터 설명서</li><li>• 내 장치 설명서</li></ul>	<p>드라이버 및 유틸리티 CD(ResourceCD라고도 함)</p>  <p>이 CD를 사용하여 설명서를 볼 수 있으며 드라이버를 재설치하거나 진단 도구를 실행할 수 있습니다.</p>
<ul style="list-style-type: none"><li>• 내 컴퓨터 설치 방법</li><li>• 문제 해결 정보</li><li>• 도구 및 유틸리티</li></ul>	<p>설치 및 빠른 참조 안내서</p> 

## 찾는 정보

- 특급 서비스 코드 및 서비스 태그
- Microsoft® Windows® 라이선스 레이블

## 찾을 위치

### 특급 서비스 코드 및 제품 키



레이블은 컴퓨터의 전면 패널 도어 아래쪽에 있습니다.

- 내 운영 체제 재설치 방법

### 운영 체제 CD 및 설치 안내서

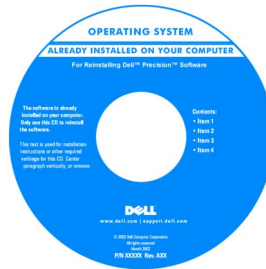

운영 체제를 다시 설치하는 경우, 드라이버 및 유틸리티 CD를 사용하여 컴퓨터와 함께 제공된 장치에 맞는 드라이버를 다시 설치하십시오.

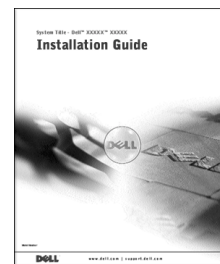
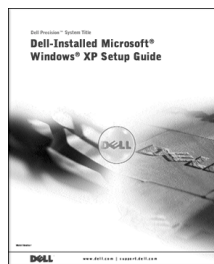

---

## 찾는 정보

- 부품 분리 및 교체 방법
- 기술 사양
- 시스템 설정 구성 방법
- 문제 해결 방법

## 찾을 위치

사용 설명서 아이콘



하드 드라이브에 저장된 전자 설명서를 액세스하려면:

Microsoft Windows 2000을 사용하는 경우, 바탕 화면에서 **사용 설명서** 아이콘을 더블 클릭하십시오. Windows XP를 사용하는 경우, **시작** 단추를 클릭하고 **도움말 및 지원**을 클릭하십시오.

- 
- 시스템 보드의 커넥터 위치

시스템 정보 레이블

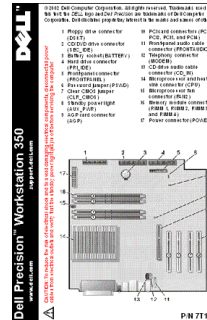

이 레이블은 컴퓨터 덮개 안쪽에 있습니다.

- 
- 내 컴퓨터 최신 드라이버
  - 기술 서비스 및 지원 물음에 대한 답변
  - 다른 사용자와 기술 지원 온라인 토론
  - 서비스 설명서가 포함된 내 컴퓨터 설명서

Dell 지원 웹사이트 — [support.dell.com](http://support.dell.com)

Dell 지원 웹사이트([support.dell.com](http://support.dell.com))에는 다음과 같은 여러 가지 온라인 서비스가 제공됩니다:

- Knowledge Base — 참조, 추가 정보, 온라인 강좌
- Customer Forum — 다른 Dell 고객과 온라인 토론
- Upgrades — 메모리, 하드 드라이브, 운영 체제와 같은 구성요소 정보 업그레이드
- Customer Care — 연락처 정보, 주문 상태, 보증, 수리 정보
- Downloads — 드라이버, 패치, 소프트웨어 업데이트
- Reference — 컴퓨터 설명서, 제품 사양, 백서

**찾는 정보**

- 서비스 요청 상태
- 내 컴퓨터에 대한 최고 기술 쟁점
- 자주 제기되는 질문(FAQ)
- 파일 다운로드
- 내 컴퓨터의 구성요소 세부사항
- 내 컴퓨터의 서비스 연락처
- 보증 정보

**찾을 위치****Dell 프리미어 지원 웹사이트 — [premiersupport.dell.com](http://premiersupport.dell.com)**

Dell 프리미어 지원 웹사이트는 법인 단체, 공공 기관 및 교육 관련 기관 고객의 요구에 맞게 주문을 받아 제품을 판매하고 있습니다. 이 웹사이트는 모든 지역에서 사용할 수는 없습니다.

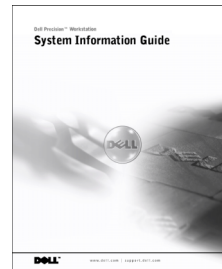
**시스템 정보 설명서**

- Windows XP 사용 방법
- 내 컴퓨터 및 장치 설명서

**Windows XP 도움말 및 지원 센터**

- 1 시작** 단추를 클릭한 다음 **도움말 및 지원**을 클릭하십시오.
- 문제를 설명해주는 단어나 문장을 입력한 다음, 화살표 아이콘을 클릭하십시오.
- 문제를 설명하는 항목을 클릭하십시오.
- 화면에 나타난 지침을 따르십시오.



# Dell Precision™ 350 컴퓨터 설치

컴퓨터를 올바르게 설치하려면 모든 단계를 완료해야 합니다.

## 1 키보드 및 마우스 연결

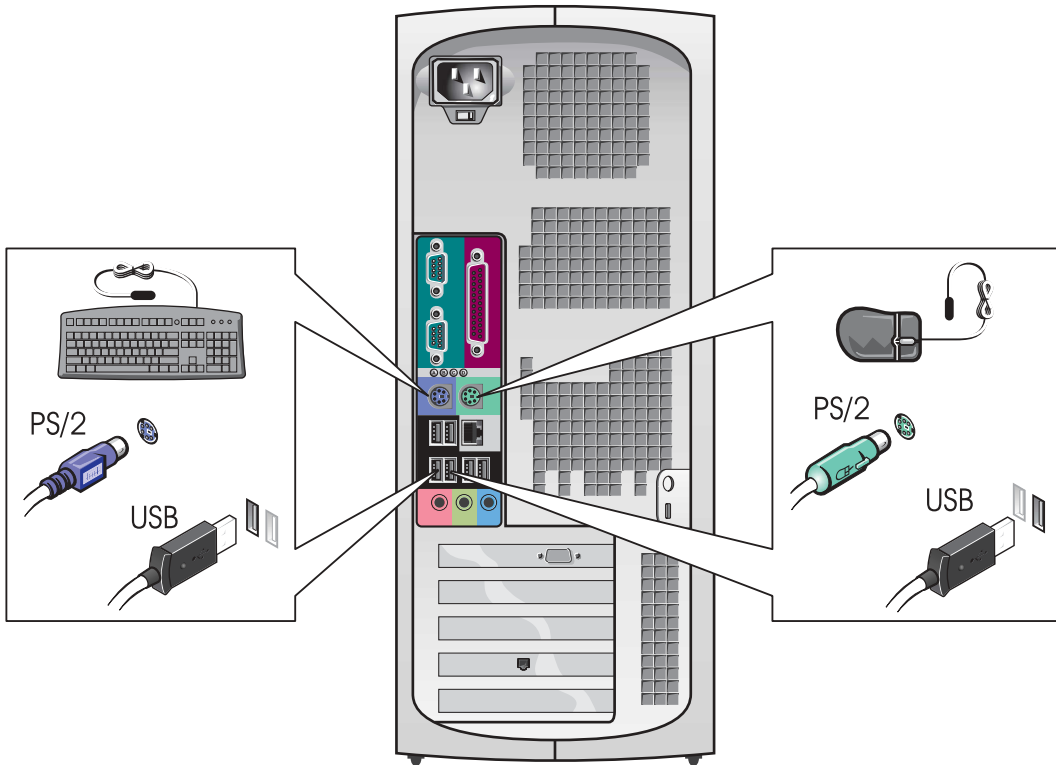

## 2

### 모뎀 또는 네트워크 케이블 연결

➔ **주의사항:** 모뎀 케이블을 네트워크 어댑터에 연결하지 마십시오. 전화기의 전압 때문에 네트워크 어댑터가 손상될 수 있습니다.

 **주:** 컴퓨터에 네트워크 카드가 설치되어 있으면 네트워크 케이블을 카드에 연결하십시오.

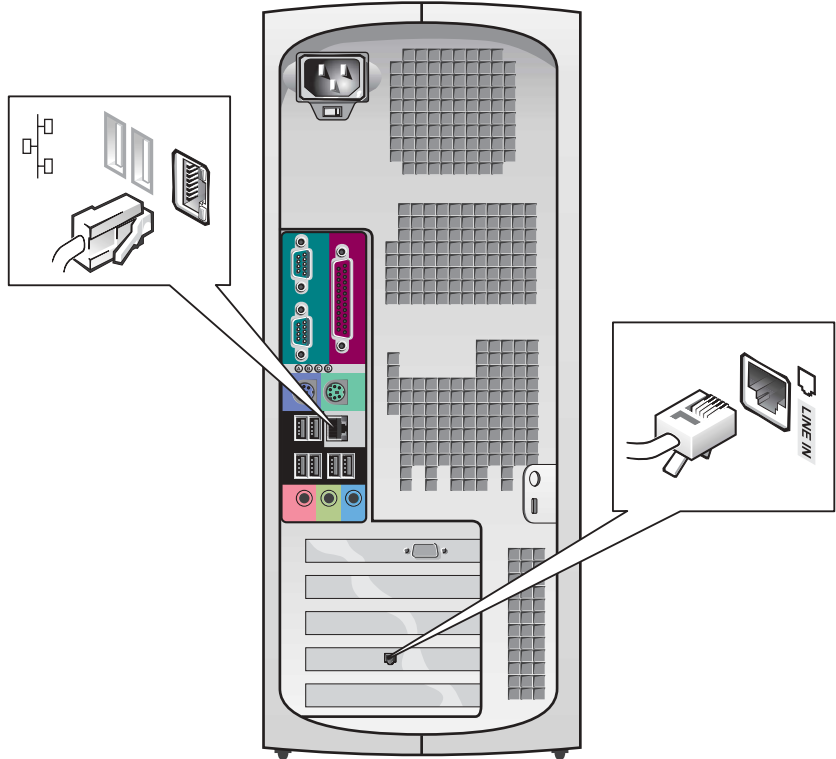

### 3

## 모니터 연결

그래픽 카드에 따라 여러가지 방법으로 모니터를 연결할 수 있습니다.

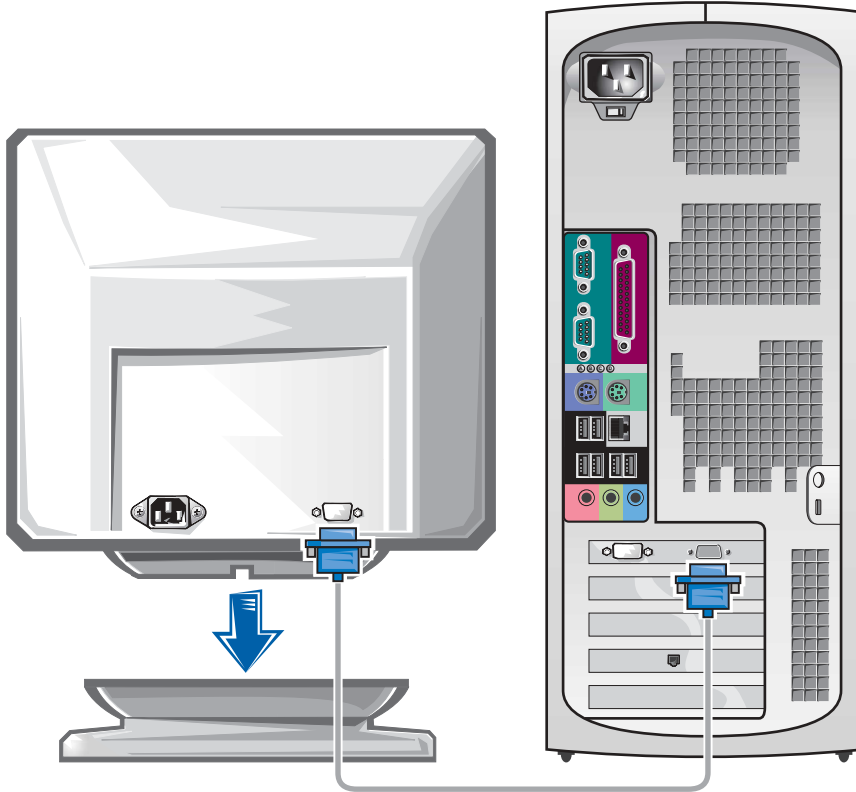

➡ **주의사항:** 본 컴퓨터에 제공된 어댑터 또는 케이블을 모니터에 연결해야 합니다.

---

## 한 개의 커넥터가 달린 단일 및 듀얼 모니터 기능 카드인 경우

---

### VGA 어댑터

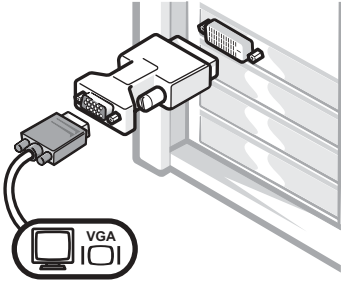

- 단일 모니터 그래픽 카드가 있는 경우, VGA 모니터에 연결하려면 VGA 어댑터를 사용하십시오.

### 듀얼 VGA Y 케이블 어댑터

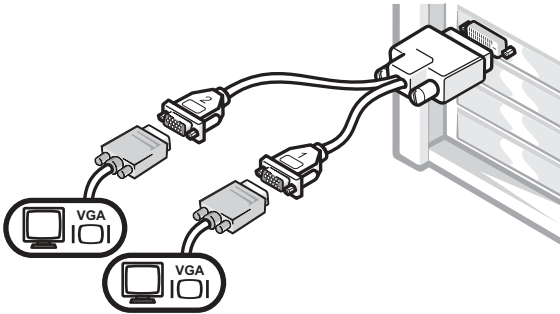

- 그래픽 카드에 한 개의 커넥터가 달려 있는 경우, 한 대 또는 두 대의 VGA 모니터에 연결하려면 해당 Y 케이블을 사용하십시오.

### 듀얼 DVI Y 케이블 어댑터

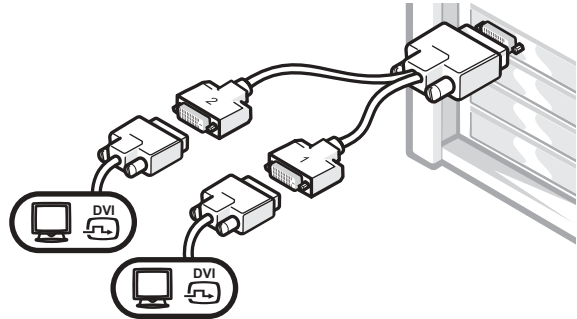

- 그래픽 카드에 한 개의 커넥터가 달려 있는 경우, 한 대 또는 두 대의 DVI 모니터에 연결하려면 해당 Y 케이블을 사용하십시오.

듀얼 모니터 케이블은 색상으로 구분되어 있습니다. 청색 커넥터는 주 모니터용이고 흑색 커넥터는 보조 모니터용입니다. 듀얼 모니터를 지원하려면 컴퓨터를 시작할 때 두 모니터가 모두 컴퓨터에 연결되어 있어야 합니다.

## DVI 및 VGA 커넥터가 각각 한 개씩 달린 듀얼 모니터 기능 카드인 경우

단일 DVI/단일 VGA

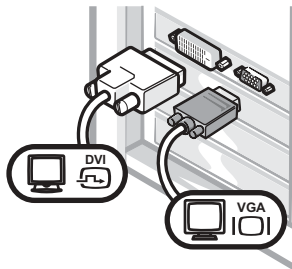

- 커넥터를 한 대 또는 두 대의 모니터에 연결할 경우, 해당 커넥터를 사용하십시오.

듀얼 VGA 및 VGA 어댑터

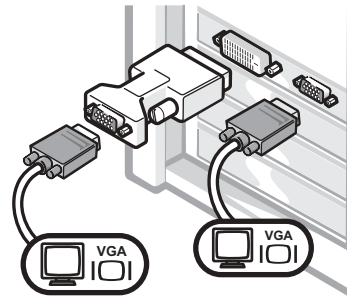

- 커넥터에 두 대의 VGA 모니터를 연결하려면 VGA 어댑터를 사용하십시오.

## 두 개의 DVI 커넥터가 달린 듀얼 모니터 기능 카드인 경우

듀얼 DVI

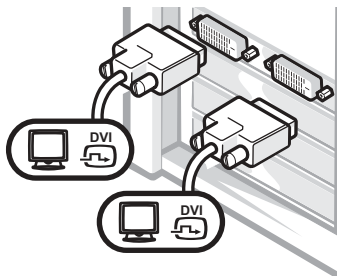

- 한 대 또는 두 대의 DVI 모니터를 연결할 경우, DVI 커넥터를 사용하십시오.

한 개의 VGA 어댑터가 포함된  
듀얼 DVI

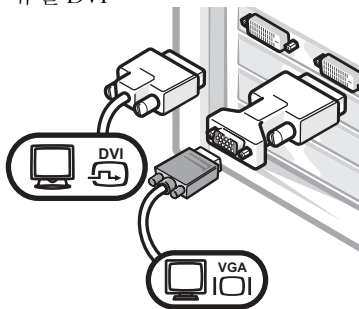

- VGA 모니터를 한 개의 DVI 커넥터에 연결할 경우, VGA 어댑터를 사용하십시오.

두 개의 VGA 어댑터가 포함된  
듀얼 DVI

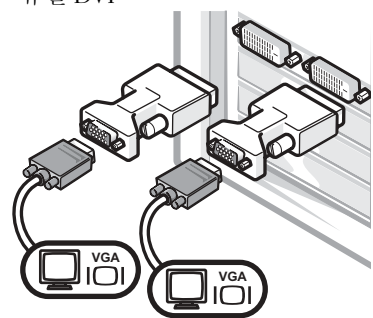

- 두 대의 VGA 모니터를 DVI 커넥터에 연결하려면 두 개의 VGA 어댑터를 사용하십시오.

## 4 스피커 연결

**주:** 컴퓨터에 오디오 카드가 설치되어 있으면 스피커를 카드에 연결하십시오.

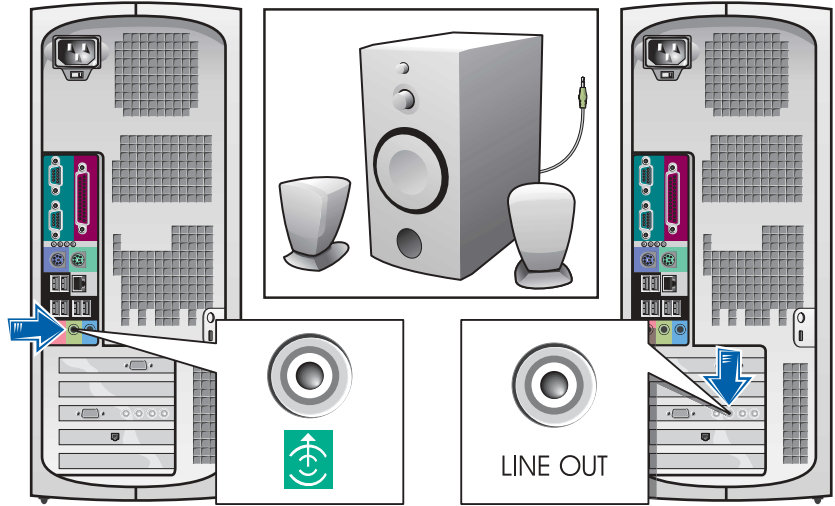

**5** 전원 케이블 연결 및 컴퓨터와 모니터 켜기

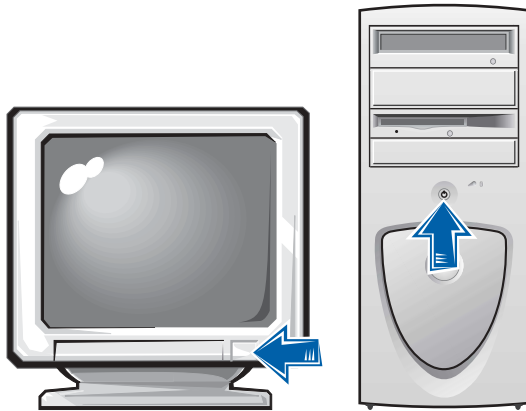
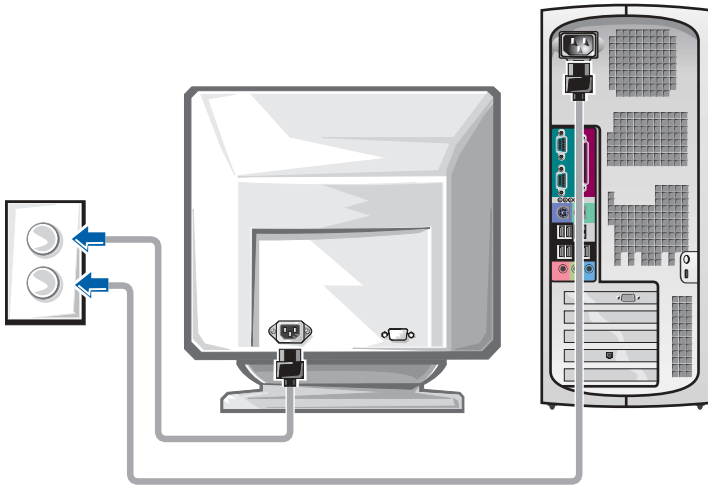

## 6

### 추가 소프트웨어 또는 장치 설치

컴퓨터와 함께 제공되지 않은 장치나 소프트웨어를 설치하기 전에 해당 소프트웨어나 장치와 함께 제공된 설명서를 읽어 보거나 판매업체에 문의하여 해당 소프트웨어나 장치가 자신의 컴퓨터 및 운영 체제와 호환되는지 확인하십시오.

#### 축하합니다! 컴퓨터 설치가 완료되었습니다.

부품 분리 및 교체, 진단 및 문제 해결 도구를 포함한 컴퓨터에 대한 자세한 내용은 하드 드라이브에서 《사용 설명서》, 드라이버 및 유틸리티 CD 또는 Dell 지원 웹사이트를 참조하십시오.

#### 하드 드라이브에 있는 《사용 설명서》를 보려면:

Windows 2000의 경우, **사용 설명서** 아이콘을 더블 클릭하십시오.

Windows XP의 경우, **시작** 단추를 클릭하고 **도움말 및 지원**을 클릭하십시오.

#### CD에 있는 《사용 설명서》를 보려면:

- 1 드라이버 및 유틸리티 CD를 드라이브에 넣으십시오.

드라이버 및 유틸리티CD를 처음 사용하는 경우 **ResourceCD Installation** 창이 열리면서 CD 설치가 시작된다는 메시지가 나타납니다.

- 2 **OK**를 클릭한 다음 설치 프로그램의 화면 안내에 따라 계속 진행하십시오.
- 3 **Welcome Dell System Owner** 화면에서 **Next**를 클릭하십시오.

#### Dell 지원 사이트에서 《사용 설명서》를 보려면:

- 1 [www.support.dell.com](http://www.support.dell.com)을 방문하십시오.
- 2 웹사이트 안내에 따라 컴퓨터에 대한 정보를 입력하십시오.
- 3 Dell 지원 웹사이트 홈페이지에서 **Reference**를 클릭하고 **User's Guides, Systems**을 클릭한 다음 Dell Precision 컴퓨터를 선택하십시오.



# 컴퓨터 덮개 열기

 주의: 이 항목의 절차를 수행하기 전에 《시스템 정보 설명서》에 있는 안전 지침을 따르십시오.

- 1 시작 메뉴를 통해 컴퓨터를 종료하십시오.
- 2 컴퓨터와 컴퓨터에 연결된 장치의 전원이 꺼져 있는지 확인하십시오. 컴퓨터를 종료할 때 컴퓨터와 컴퓨터에 연결된 장치의 전원이 자동으로 꺼지지 않은 경우 지금 전원을 끄십시오.

 주의사항: 네트워크 케이블을 분리하려면 먼저 컴퓨터에서 케이블을 분리한 다음 네트워크 벽면 잭에서 케이블을 분리하십시오.

- 3 컴퓨터에 연결된 전화선이나 통신선도 분리하십시오.
- 4 컴퓨터와 컴퓨터에 연결된 장치를 전원 콘센트에서 분리한 다음 전원 단추를 눌러 시스템 보드를 접지시키십시오.
- 5 후면 패널의 자물쇠 고리에 자물쇠를 설치한 경우, 자물쇠를 제거하십시오.

 주의: 전기 충격을 방지하려면 덮개를 열기 전에 항상 컴퓨터를 전원 콘센트에서 분리해놓으십시오.

- 6 그림처럼 컴퓨터를 옆으로 눕히십시오.

 주의사항: 덮개를 열 수 있는 충분한 공간(최소 30cm[1ft])이 있는지 확인하십시오.

- 7 컴퓨터 덮개를 여십시오:
  - a 한 손으로 컴퓨터 뒷면 오른쪽의 분리 단추를 누르고 다른 손으로 덮개 상단을 위로 당기십시오.
  - b 한 손으로 컴퓨터 뒷면 왼쪽의 분리 단추를 누르고 다른 손으로 덮개 상단을 위로 당기십시오.
  - c 한 손으로 컴퓨터 하단을 잡고 다른 손으로 덮개를 당겨 여십시오.

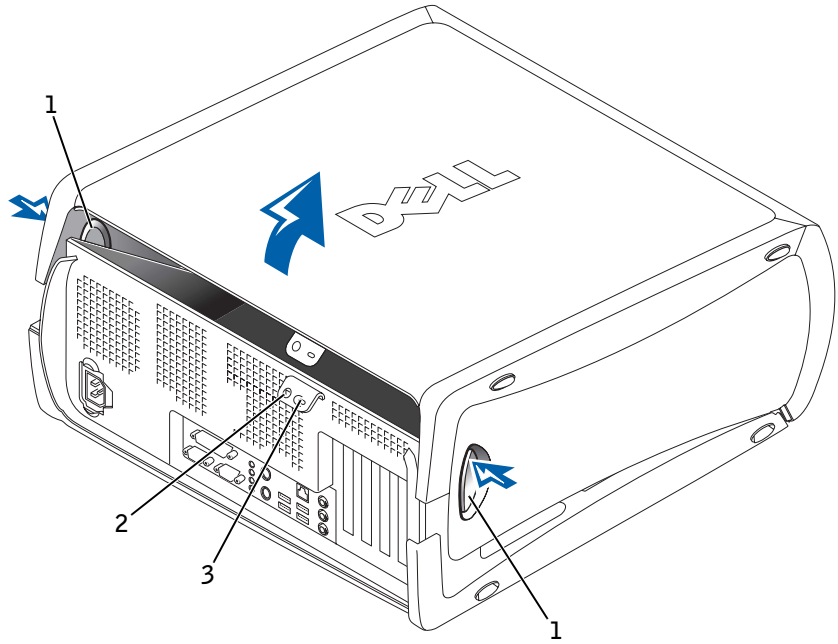

---

1 분리 단추(2)

---

2 자물쇠 고리

---

3 케이블 고정 슬롯

---

# 컴퓨터 내부

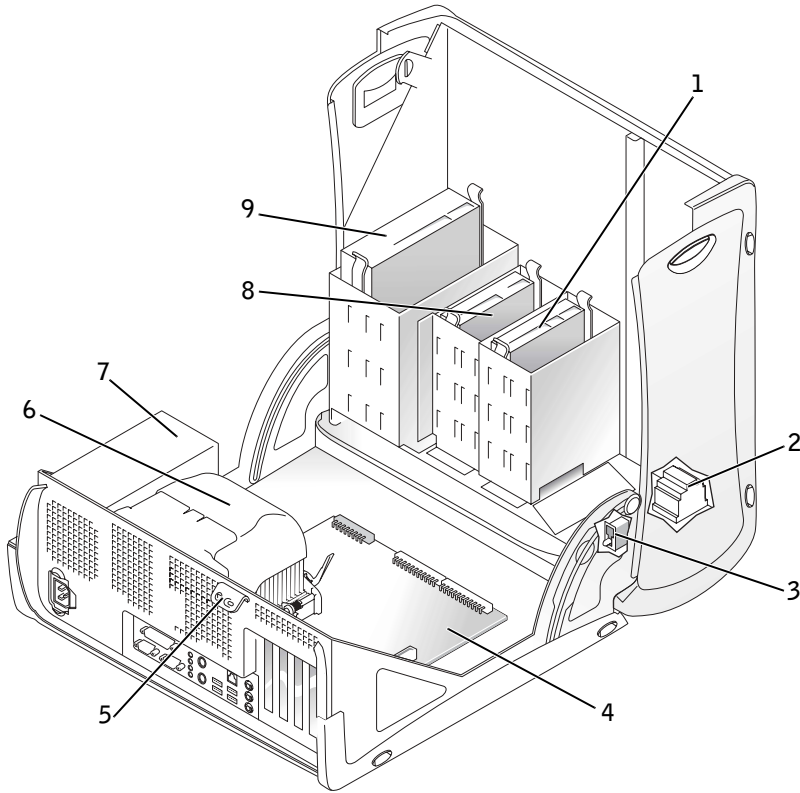

1	하드 드라이브	6	방열판 및 송풍기 조립품
2	내장형 스피커	7	전원 공급 장치
3	새시 침입 스위치	8	플로피 드라이브
4	시스템 보드	9	CD/DVD 드라이브
5	자물쇠 고리		

# 문제 해결

## 소프트웨어 및 하드웨어 비호환성 해결

### Microsoft® Windows® XP

운영 체제를 설정하는 동안 장치 중 하나가 감지되지 않거나 장치가 감지되었지만 잘못 구성되어 있는 경우 Windows XP IRQ 충돌이 일어납니다.

Windows XP를 실행하는 컴퓨터에서 충돌이 발생했는지 확인하려면:

- 1 시작 단추를 클릭하고 **제어판**을 클릭하십시오.
- 2 **성능 및 유지 관리**를 클릭하고 **시스템**을 클릭하십시오.
- 3 **하드웨어** 탭을 클릭한 다음 **장치 관리자**를 클릭하십시오.
- 4 **장치 관리자** 목록에서 다른 장치와 충돌하는지 점검하십시오.  
장치가 비활성화되어 있는 경우에는 충돌하는 장치 또는 적색 x 옆에 황색 느낌표(!)가 충돌을 의미합니다.
- 5 충돌이 발생한 장치를 더블 클릭하여 **등록 정보** 창을 표시하십시오.  
IRQ 충돌이 발생하는 경우, **등록 정보** 창의 **장치 상태 영역**에는 장치의 IRQ를 공유하는 카드 또는 장치가 나타납니다.
- 6 장치를 다시 구성하거나 장치 관리자에서 제거하여 충돌 문제를 해결하십시오.

Windows XP 하드웨어 문제 해결사를 사용하면:

- 1 시작 단추를 클릭한 다음 **도움말 및 지원**을 클릭하십시오.
- 2 **검색** 필드에 하드웨어 문제 해결사를 입력한 다음, 화살표를 클릭하여 검색을 시작하십시오.
- 3 **검색 결과** 목록에서 **하드웨어 문제 해결사**를 클릭하십시오.
- 4 **하드웨어 문제 해결사** 목록에서 **컴퓨터의 하드웨어 충돌을 해결해야 합니다**를 클릭하고, **다음**을 클릭하십시오.

### Windows 2000

Windows 2000을 실행하는 컴퓨터에서 충돌이 발생하는지 확인하려면:

- 1 시작 단추를 클릭하고 **설정**을 지정한 다음, **제어판**을 클릭하십시오.
- 2 **제어판** 창에서 **시스템** 아이콘을 더블 클릭하십시오.

- 3 하드웨어 탭을 클릭하십시오.
- 4 장치 관리자를 클릭하십시오.
- 5 보기를 클릭하고 장치를 연결 상태순으로 표시를 클릭하십시오.
- 6 IRQ 할당을 보려면 인터럽트 요구(IRQ)를 더블 클릭하십시오.  
장치가 비활성화되어 있는 경우에는 충돌하는 장치 또는 적색 x 옆에 황색 느낌표(!)가 충돌을 의미합니다.
- 7 충돌이 발생한 장치를 더블 클릭하여 등록 정보 창을 표시하십시오.  
IRQ 충돌이 발생하는 경우, 등록 정보 창의 장치 상태 영역에는 장치의 IRQ를 공유하는 카드 또는 장치가 나타납니다.
- 8 장치를 다시 구성하거나 장치 관리자에서 제거하여 충돌 문제를 해결하십시오.

Windows 2000 하드웨어 문제 해결사를 사용하려면:

- 1 시작 단추를 클릭하고 도움말을 클릭하십시오.
- 2 목차 탭에서 문제 해결 및 유지 관리를 클릭하고 Windows 2000 문제 해결사를 클릭한 다음, 하드웨어를 클릭하십시오.
- 3 하드웨어 문제 해결사 목록에서 컴퓨터의 하드웨어 충돌을 해결해야 합니다를 클릭하고, 다음을 클릭하십시오.

## Windows XP 시스템 복원 사용

Windows XP 운영 체제에서 제공하는 시스템 복원 기능은 컴퓨터의 하드웨어, 소프트웨어 또는 기타 시스템 설정값이 원하지 않는 값으로 변경된 경우, 예전 상태로 복원할 수 있는 기능입니다. 시스템 복원 기능에 관한 자세한 내용은 72페이지의 「Windows XP 도움말 및 지원 센터」를 참조하십시오.



**주의사항:** 데이터 파일을 주기적으로 백업하십시오. 시스템 복원 기능은 데이터 파일이나 복구 상태를 추적하지 않습니다.

### 복원 지점 작성

- 1 시작 단추를 클릭한 다음 도움말 및 지원을 클릭하십시오.
- 2 시스템 복원을 클릭하십시오.
- 3 화면의 지시사항을 따르십시오.

## 이전 작동 상태로 컴퓨터 복원

➡ **주의사항:** 컴퓨터를 이전 작동 상태로 복원하기 전에 열려있는 모든 파일을 닫고 프로그램을 종료하십시오. 시스템 복원이 완료될 때까지 파일 또는 프로그램을 고치거나 열거나 삭제하지 마십시오.

- 1 시작 단추를 클릭하고, 프로그램 → 보조프로그램 → 시스템 도구를 클릭한 다음, 시스템 복원을 클릭하십시오.
- 2 이전 시점으로 내 컴퓨터 복원이 선택되어 있는지 확인하고 다음을 클릭하십시오.
- 3 컴퓨터를 복원하려면 달력 날짜를 클릭하십시오.

복원 지점 선택 화면에는 복원 지점을 확인하고 선택할 수 있는 달력이 제공됩니다. 사용 가능한 복원 지점이 있는 모든 달력 날짜는 굵은체로 표시됩니다.

- 4 복원 지점을 선택하고 다음을 클릭하십시오.

달력 날짜에 한 개의 복원 지점만 있는 경우에는 복원 지점이 자동으로 선택됩니다. 두 개 이상의 복원 지점을 이용할 수 있는 경우에는 원하는 복원 지점을 클릭하십시오.

- 5 다음을 클릭하십시오.

시스템 복원으로 데이터 수집이 완료되면 복원 완료 화면이 나타나고 컴퓨터가 자동으로 재시작됩니다.

- 6 컴퓨터가 재시작되면 확인을 클릭하십시오.

복원 지점을 변경하려면 다른 복원 지점을 사용하여 단계를 반복 수행하거나 복원 실행을 취소할 수 있습니다.

## Windows 2000에서 마지막으로 성공한 구성 사용

- 1 컴퓨터를 다시 시작하고 Please select the operating system to start 라는 메시지가 나타나면 <F8>을 누르십시오.
- 2 Last Known Good Setting을 지정하고 <Enter>를 누른 다음 <L>을 누르고 운영 체제를 선택하십시오.

## 추가 장치 또는 소프트웨어 충돌 해결시 유용한 기타 옵션

➡ **주의사항:** 다음 과정을 수행하면 하드 드라이브의 모든 정보가 지워집니다.

- 이전 과정이 제대로 실행되지 않았을 경우 하드 드라이브의 저수준 포맷을 실행하십시오.

자세한 내용은 운영 체제 설명서를 참조하십시오.

- 운영 체제 설치 안내서와 운영 체제 CD를 사용하여 운영 체제를 다시 설치하십시오.

## Dell 진단 프로그램 사용 시기

컴퓨터에 문제가 생긴 경우, Dell에 기술 지원을 문의하기 전에 《사용 설명서》의 「문제 해결」에서 점검사항을 수행하고 Dell 진단 프로그램을 실행하십시오. Dell 진단 프로그램을 실행하면 Dell에 문의하지 않아도 사용자가 신속하게 문제를 해결할 수 있습니다. Dell에 문의할 경우, 수행한 검사 결과는 Dell 서비스 및 지원 직원에게 중요한 정보가 됩니다.

Dell 진단 프로그램을 사용하면:

- 1개 또는 모든 장치에 대해 고속, 전체 또는 사용자 지정 검사 수행
- 문제 증상에 따라 검사 선택
- 검사 실행 횟수 선택
- 검사 결과 표시
- 오류 발견시 검사 중지
- 검사 및 장치를 설명하는 온라인 도움말 정보에 액세스
- 검사가 성공적으로 완료되었는지 알려주는 상태 메시지 수신
- 문제가 감지될 경우 오류 메시지 수신

## Dell 진단 프로그램 시작

작업을 시작하기 전에 본 설치 과정을 인쇄하는 것이 좋습니다.

➡ **주의사항:** Dell 진단 프로그램은 Dell™ 컴퓨터를 검사할 때만 사용하십시오. 다른 컴퓨터에서 이 프로그램을 사용하면 오류 메시지가 나타날 수도 있습니다.

System Setup 프로그램을 실행하여 컴퓨터의 구성 정보를 재검토한 다음 검사할 장치가 System Setup 프로그램에 표시되고 활성화되어 있는지 확인하십시오.

 **주:** Diagnostics 유틸리티 파티션을 찾을 수 없다는 메시지가 나타나면, 드라이버 및 유틸리티 CD에서 Dell 진단 프로그램을 실행하여 지시사항을 따르십시오.

하드 드라이브 또는 드라이버 및 유틸리티 CD(ResourceCD라고도 함)에서 Dell 진단 프로그램을 실행하십시오.

### 하드 드라이브로 Dell 진단 프로그램 실행

- 1 컴퓨터를 종료하고 재시작하십시오.
- 2 Dell 로고가 나타나면 즉시 <F12>를 누르십시오.  
시간이 초과되어 Windows 로고가 나타나면 Windows 바탕 화면이 표시될 때까지 기다리십시오. 그런 다음 **시작** 메뉴를 사용하여 컴퓨터를 종료한 다음 다시 시도하십시오.
- 3 부팅 장치 목록이 표시되면 **Boot to Utility Partition**을 선택하고 <Enter>를 누르십시오.
- 4 Dell 진단 프로그램 기본 메뉴가 나타나면 실행할 검사를 선택하십시오.

### 드라이버 및 유틸리티 CD에서 Dell 진단 프로그램 실행

- 1 CD 드라이브에 드라이버 및 유틸리티 CD를 넣으십시오.
- 2 컴퓨터를 종료하고 재시작하십시오.  
Dell 로고가 나타나면 즉시 <F12>를 누르십시오.  
시간이 초과되어 Windows 로고가 나타나면 Windows 바탕 화면이 표시될 때까지 기다리십시오. 그런 다음 **시작** 메뉴를 사용하여 컴퓨터를 종료한 다음 다시 시도하십시오.
- 3 부팅 장치 목록이 표시되면 **IDE CD-ROM Device**를 선택하고 <Enter>를 누르십시오.
- 4 CD-ROM 부팅 메뉴에서 **IDE CD-ROM Device** 옵션을 선택하십시오.
- 5 나타나는 메뉴에서 **Boot from CD-ROM** 옵션을 선택하십시오.
- 6 1을 입력하여 ResourceCD 메뉴를 실행하십시오.
- 7 2를 입력하여 Dell 진단 프로그램을 실행하십시오.
- 8 번호가 지정된 목록에서 **Run the 32 Bit Dell Diagnostics**를 선택하십시오. 목록에 여러 버전이 있는 경우 사용자의 플랫폼에 알맞은 버전을 선택하십시오.
- 9 Dell 진단 프로그램 기본 메뉴가 나타나면 실행할 검사를 선택하십시오.

 **주:** 이 기능을 사용하면 부팅 순서가 한번만 변경되며 이후에 컴퓨터를 부팅하면 System Setup 프로그램에 지정된 장치 순서대로 부팅됩니다.



## Dell 진단 프로그램 기본 메뉴

- 1 Dell 진단 프로그램 로드되고 **Main Menu** 화면이 나타나면, 원하는 옵션 단추를 클릭하십시오.

옵션	기능
Express Test	장치를 빠르게 검사합니다. 이 검사는 일반적으로 10분에서 20분 소요되며 사용자가 개입하지 않아도 됩니다. 문제를 가능한 신속하게 추적하려면 Express Test를 실행하십시오.
Extended Test	장치를 전체적으로 검사합니다. 이 검사는 일반적으로 1시간 이상 소요되며 사용자는 정기적으로 질문에 응답해야 합니다.
Custom Test	특정 장치를 검사합니다. 실행할 검사를 사용자가 지정할 수 있습니다.
Symptom Tree	가장 일반적으로 발생하는 증상을 나열하며 문제의 증상에 따라 검사를 선택할 수 있습니다.

- 2 검사 도중 문제가 발견되면 오류 코드와 문제 설명이 함께 표시된 메시지가 나타납니다. 오류 코드와 문제 설명을 기록해 두고 화면의 지시사항을 따르십시오.

오류 상태를 해결할 수 없는 경우, Dell에 문의하십시오.

- 3 **Custom Test** 검사 또는 **Symptom Tree** 옵션에서 검사를 실행할 경우 다음 표에서 설명하는 적용 가능한 탭을 클릭하여 추가 정보를 얻으십시오.

탭	기능
Results	검사 결과 및 발견된 오류 상태를 표시합니다.
Errors	발견된 오류 상태, 오류 코드 및 문제 설명을 표시합니다.
Help	검사를 설명하고 검사 실행에 필요한 요구 사항을 표시할 수 있습니다.



**주:** 컴퓨터의 서비스 태그는 각 검사 화면 상단에 표시됩니다.

탭	기능
Configuration	선택한 장치에 대한 하드웨어 구성을 나타냅니다. Dell 진단 프로그램은 System Setup 프로그램, 메모리 및 각종 내부 검사를 통해 구성 정보를 수집하고 이를 화면의 왼쪽 창에 있는 장치 목록에 표시합니다. 장치 목록에는 컴퓨터에 설치된 모든 구성요소 이름이나 컴퓨터에 장착된 모든 장치가 표시되지는 않습니다.
Parameters	검사 설정을 변경하여 사용자가 검사를 지정할 수 있습니다.

4. 검사가 완료되면, 드라이버 및 유틸리티 CD에서 Dell 진단 프로그램을 실행하고 있는 경우 CD를 꺼내십시오.
5. 검사 화면을 닫고 **Main Menu** 화면으로 복귀하십시오. Dell 진단 프로그램을 종료하고 컴퓨터를 재시작하려면, **Main Menu** 화면을 닫으십시오.

## 경고음 코드

컴퓨터에 문제가 발생했음을 알려주는 일련의 경고음입니다. 예를 들어, 한 번의 경고음이 울리고 세 번 경고음이 울린 다음 다시 한번 더 경고음이 울리면(코드 1-3-1) 컴퓨터에 메모리 문제가 발생했다는 것을 뜻합니다.

경고음이 발생하면 기록해 두었다가 《사용 설명서》의 「경고음 코드」에서 찾으십시오.

## 오류 메시지

컴퓨터를 시동하는 동안 오류가 발생하면 모니터에 문제를 식별할 수 있는 메시지가 표시됩니다. 문제 해결 방법은 《사용 설명서》의 「오류 메시지」를 참조하십시오.

## 진단 표시등

컴퓨터의 후면 패널에는 "A", "B", "C", "D"로 표시된 4개의 표시등이 있으며 문제를 해결하는 데 도움이 됩니다. 이 표시등의 색상은 황색 또는 녹색입니다. 컴퓨터가 정상적으로 시작되면 표시등이 들어옵니다. 컴퓨터가 시작된 이후에는 녹색으로 켜져 있습니다. 컴퓨터가 고장난 경우, 표시등이 켜지는 색상 순서에 따라 문제를 식별할 수 있습니다.

 **주:** 표시된 메시지가 다음 목록에 없는 경우, 운영 체제 설명서 또는 메시지가 나타났을 때 사용하고 있던 프로그램 설명서를 참조하십시오.

**!** 주의: 이 항목의 절차를 수행하기 전에 《시스템 정보 설명서》에 있는 안전 지침을 따르십시오.

표시등 패턴	문제 설명	권장 조치사항
 <p>A B C D</p>	<p>정상적으로 꺼진 상태이거나 전원에 오류가 발생한 경우입니다.</p>	<p>전원 케이블이 컴퓨터와 전원 콘센트에 연결되어 있는지 확인하십시오. 전원 단추를 누르십시오.</p>
<p>YYYY</p>  <p>A B C D</p>	<p>BIOS 오류일 수 있습니다. 컴퓨터가 복구 모드에 있습니다.</p>	<p>BIOS 복구 유틸리티를 실행한 후 복구가 완료될 때까지 기다린 다음 컴퓨터를 재시작하여 다시 검사하십시오.</p>
<p>YYGY</p>  <p>A B C D</p>	<p>마이크로프로세서 오류일 수 있습니다.</p>	<p>마이크로프로세서를 다시 설치하고 컴퓨터를 재시작하십시오.</p>
<p>YYGG</p>  <p>A B C D</p>	<p>메모리 모듈은 감지되었지만 메모리에 오류가 발생했습니다.</p>	<p>모든 메모리 모듈과 CRIMM을 분리하고 다시 설치하십시오. 모든 커넥터 탭이 잠겨있는지 확인하십시오. 컴퓨터를 재시작하십시오.</p> <p>메모리 커넥터 RIMM 1(마이크로프로세서에서 가장 가까운 위치) 및 RIMM 2에 메모리 모듈을 설치하고 추가 메모리가 사용되는지, 메모리 커넥터 RIMM 3 및 RIMM 4에 CRIMM이 설치되어 있는지 확인하십시오.</p> <p>Dell에서 구입하지 않은 메모리 커넥터 RIMM3 및 RIMM4에 메모리 모듈을 설치한 경우 해당 모듈을 제거하고 컴퓨터에 원래 설치되었던 CRIMM으로 교체하십시오.</p> <p>가능하면 동일한 종류의 메모리를 컴퓨터에 설치하십시오.</p> <p>문제가 지속되면 Dell에 문의하십시오.</p>

표시등 패턴	문제 설명	권장 조치사항
<p>YGYG</p>  <p>A B C D</p>	확장 카드 오류일 수 있습니다.	<ol style="list-style-type: none"> <li>1 비디오 카드가 이외의 카드를 분리하여 충돌이 있는지 확인한 다음 컴퓨터를 재시작하십시오.</li> <li>2 문제가 지속되면 분리했던 카드를 다시 설치하고 다른 카드를 분리한 다음 컴퓨터를 재시작하십시오.</li> <li>3 각 카드마다 이 과정을 적용해보십시오. 컴퓨터가 정상적으로 시작되면 컴퓨터에서 마지막으로 분리했던 카드의 자원 충돌 문제를 해결하십시오(《사용 설명서》의 「소프트웨어 및 하드웨어 비호환성 해결」 참조).</li> <li>4 문제가 지속되면 Dell에 문의하십시오.</li> </ol>
<p>YGGY</p>  <p>A B C D</p>	비디오 카드 오류이거나 온보드 비디오 상태가 좋지 않을 수 있습니다.	<p>컴퓨터에 비디오 카드가 설치되어 있으면 카드를 분리했다가 다시 설치해보십시오.</p> <p>문제가 지속되거나 컴퓨터에 내장된 비디오가 있으면 Dell에 문의하십시오.</p>
<p>YGGY</p>  <p>A B C D</p>	플로피 드라이브 또는 하드 드라이브 오류일 수 있습니다.	모든 전원 및 데이터 연결을 검사한 다음 컴퓨터를 다시 시작하십시오.
<p>YGGG</p>  <p>A B C D</p>	USB 오류일 수 있습니다.	모든 USB 장치를 다시 설치하고 케이블의 연결 상태를 확인한 다음 컴퓨터를 재시작하십시오.
<p>GYYY</p>  <p>A B C D</p>	메모리 모듈이 설치되어 있지 않습니다.	<p>모든 메모리 모듈을 다시 설치하고 컴퓨터를 재시작하십시오.</p> <p>문제가 지속되면 Dell에 문의하십시오.</p>

표시등 패턴	문제 설명	권장 조치사항
<p>GYYG</p>  <p>A B C D</p>	<p>시스템 보드 오류일 수 있습니다.</p>	<p>《사용 설명서》에서 「시스템 보드 문제」의 절차를 수행하십시오.</p> <p>문제가 지속되면 Dell에 문의하십시오.</p>
<p>GYGY</p>  <p>A B C D</p>	<p>메모리 모듈이 감지되었지만 메모리 구성 또는 호환성 오류가 있습니다.</p>	<p>특수 메모리 모듈/메모리 커넥터 배치 요구 사항이 없는지 확인하십시오(《사용 설명서》의 「메모리」 참조).</p> <p>설치할 메모리 모듈이 컴퓨터와 호환되는지 확인하십시오(《사용 설명서》의 「메모리」 참조).</p> <p>메모리 모듈을 다시 설치하고 컴퓨터를 재시작하십시오.</p> <p>문제가 지속되면 Dell에 문의하십시오.</p>
<p>GYGG</p>  <p>A B C D</p>	<p>시스템 보드 자원 및 하드웨어 오류일 수 있습니다.</p>	<p>「시스템 보드 문제」의 절차를 수행하고 《사용 설명서》의 「소프트웨어 및 하드웨어 비호환성 해결」을 참조하십시오.</p> <p>문제가 지속되면 Dell에 문의하십시오.</p>
<p>GGYY</p>  <p>A B C D</p>	<p>확장 카드 오류일 수 있습니다.</p>	<ol style="list-style-type: none"> <li>1 비디오 카드 이외의 카드를 분리하여 충돌이 있는지 확인한 다음 컴퓨터를 재시작하십시오.</li> <li>2 문제가 지속되면 분리했던 카드를 다시 설치하고 다른 카드를 분리한 다음 컴퓨터를 재시작하십시오.</li> <li>3 각 카드마다 이 과정을 적용해보십시오. 컴퓨터가 정상적으로 시작되면 컴퓨터에서 마지막으로 분리했던 카드의 자원 충돌 문제를 해결하십시오(《사용 설명서》의 「소프트웨어 및 하드웨어 비호환성 해결」 참조).</li> <li>4 문제가 지속되면 Dell에 문의하십시오.</li> </ol>
<p>GGGY</p>  <p>A B C D</p>	<p>그밖에 오류가 발생했습니다.</p>	<p>케이블이 하드 드라이브, CD 드라이브, DVD 드라이브와 시스템 보드에 올바르게 연결되어 있는지 확인하십시오.</p> <p>문제가 지속되면 Dell에 문의하십시오.</p>

표시등 패턴	문제 설명	권장 조치사항
GGGG  A B C D	POST 후에 정상 작동 상태입니다.	조치할 사항 없음.

이 항목의 단계 또는 《사용 설명서》의 「솔루션 찾기」에 나오는 과정을 통해 해결할 수 없는 문제가 발생하면 Dell에 문의하기 전에 다음 단계를 수행하십시오.

- 1 오류, 경고음 코드 또는 진단 표시등 문제에 대한 자세한 내용을 기록하십시오.
- 2 특급 서비스 코드 및 서비스 태그를 적어 두십시오.
- 3 해당 지역에 있는 Dell에 문의하십시오.

## 자주 제기되는 질문(FAQ)

문제...	해결 방법	추가 정보 찾기
두 대의 모니터를 사용하도록 내 컴퓨터를 설정하는 방법은 무엇입니까?	자신의 컴퓨터에 듀얼 모니터를 설치할 수 있도록 지원하는 카드가 있으면 제품 상자에서 Y 케이블을 찾으십시오. 이 케이블의 한쪽 끝에는 후면 패널에 연결하는 커넥터가 있고 모니터 케이블로 연결하는 두 개의 커넥터로 갈라져 있습니다. 75페이지의 「모니터 연결」를 참조 하십시오.	
모니터 케이블 커넥터가 컴퓨터 뒷면의 커넥터에 잘 맞지 않는 경우 모니터를 연결하는 방법은 무엇입니까?	그래픽 카드에 DVI 커넥터가 있지만 모니터에는 VGA 커넥터가 있는 경우 어댑터를 사용해야 합니다. 어댑터는 제품 상자에 들어 있습니다.	자세한 내용은 Dell 기술 지원부에 문의하십시오.

문제...	해결 방법	추가 정보 찾기
스피커를 연결하는 방법은 무엇입니까?	사운드 카드가 설치된 경우 스피커를 카드의 커넥터에 연결하십시오. 78페이지의 「스피커 연결」을 참조하십시오.	자세한 내용은 스피커와 함께 제공된 설명서를 참조하십시오.
현재 사용하고 있는 USB 장치에 맞는 커넥터를 찾는 방법은 무엇입니까?	Dell Precision 350 컴퓨터에는 8개의 USB 커넥터가 있습니다 (앞면에 2개 뒷면에 6개).	《사용 설명서》에 나오는 컴퓨터의 앞면과 뒷면 그림을 참조하십시오. 《사용 설명서》를 찾는 방법은 69페이지의 「컴퓨터 정보 찾기」를 참조하십시오.
내 컴퓨터의 하드웨어와 기타 기술 사양에 대한 내용을 찾는 방법은 무엇입니까?	《사용 설명서》에는 컴퓨터 및 하드웨어에 대한 자세한 정보가 나와 있는 사양표가 있습니다. 《사용 설명서》의 위치는 69페이지의 「컴퓨터 정보 찾기」를 참조하십시오.	Dell 지원 웹사이트를 방문하면 다음 지원 도구 중 하나를 이용할 수 있습니다. 최신 기술에 대한 백서를 읽어 보거나 Dell 포럼 대화방에서 다른 Dell 사용자와 의견을 나눌 수 있습니다.
컴퓨터 설명서를 찾는 방법은 무엇입니까?	다음 설명서를 사용할 수 있습니다: <ul style="list-style-type: none"> <li>• 사용 설명서</li> <li>• 설치 및 빠른 참조 안내서</li> <li>• 시스템 정보 설명서</li> <li>• 시스템 정보 레이블</li> <li>• 서비스 설명서</li> </ul> 이러한 설명서의 위치는 69페이지의 「컴퓨터 정보 찾기」를 참조하십시오.	설명서를 분실한 경우 Dell 지원 웹사이트( <a href="http://support.dell.com">support.dell.com</a> )에서 구할 수 있습니다.

